

Montagehandleiding Fitting instruction Anbauanweisung Description de montage Instrucciones de montaje Montagevejledning Monteringsveiledning Monteringshandleiding Asennusohje	Subaru Legacy Wagon '98- (normal suspension) type BH TYPE: 024581	Typegoedkeuringsnr. Prüfungsnr. Approval number Numéro d'homologation Homologación de tipo nº Nr. typegodkendelse Typegodkjennelsesnummer Typgodkännandenummer Hyväksyntä numero e4*94/20*1299*00	Max. toegestaan voertuiggewicht Zul. Kfz.-Gesamtgewicht Max. permissible weight towing vehicle Poids max. autorisé du véhicule Peso máximo admisible del vehículo Højst tilladte køretøjsvægt Maks. tillatt kjøretøyvekt Max. tillåten dragvikt Ajoneuvon suurin sallittu vetopaino 2100 kg	Max. massa a.h.w. Max. Anhängelast Max. trailer weight Max. charge tractable maxi Peso máximo de arrastre Maksimal påhængsvægt Maks. masse tilhængsvekt Max. släpvagnsvikt Suurin sallittu traileripaino 2000 kg	Max. verticale last Max. Stützlast Max. nose weight charge verticale maxi Carga vertical máxima Maksimal lodret last Maks. vertikal last Max. kultryk Suurin sallittu aisapaino 75 kg	Dwaarde D Wert D value valeur D Valor D D-værdi D-verdi D-värde D arvo 10,05 kN	<table border="1" data-bbox="1892 119 2128 207"> <tr> <td>NL</td> <td>D</td> <td>GB</td> <td>N</td> <td>SF</td> </tr> <tr> <td>F</td> <td>E</td> <td>DK</td> <td>S</td> <td></td> </tr> </table> (c) BOSAL25-07-2001	NL	D	GB	N	SF	F	E	DK	S	
NL	D	GB	N	SF													
F	E	DK	S														

Raadpleeg uw dealer voor de max. massa die uw wagen mag trekken.

Die maximale Anhängelast ihres Fahrzeuges können Sie im Fahrzeugschein oder im Benutzerhandbuch nachlesen.

For the max. trailer weight of your car please refer to the owner's manual or your car homologation documents.

Pour connaître le poids maxi remorquable pour votre voiture consulter la notice d'utilisation de votre voiture ou la carte grise.

Consulte a su distribuidor sobre el peso máximo que puede remolcar su vehículo.

Deres forhandler vil kunne oplyse Dem om den højst tilladte vægt efter Deres køretøj.

Ta kontakt med forhandleren angående den maksimale vekt som bilen kan trekke.

Se handboken eller registreringsbevis för max släpvagnsvikt för din bil.

Tarkista suurin sallittu vetopaino ajoneuvon ohjekirjasta tai rekisteriotteesta.

Meegeleverde onderdelen Mitgelieferte Befestigungsteile Provided parts Materiel de fixation joint Piezas incluidas	Medfølgende komponenter Vedlagt festemateriell Medföljande komponenter Mukana tulevat osat
--	---

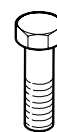
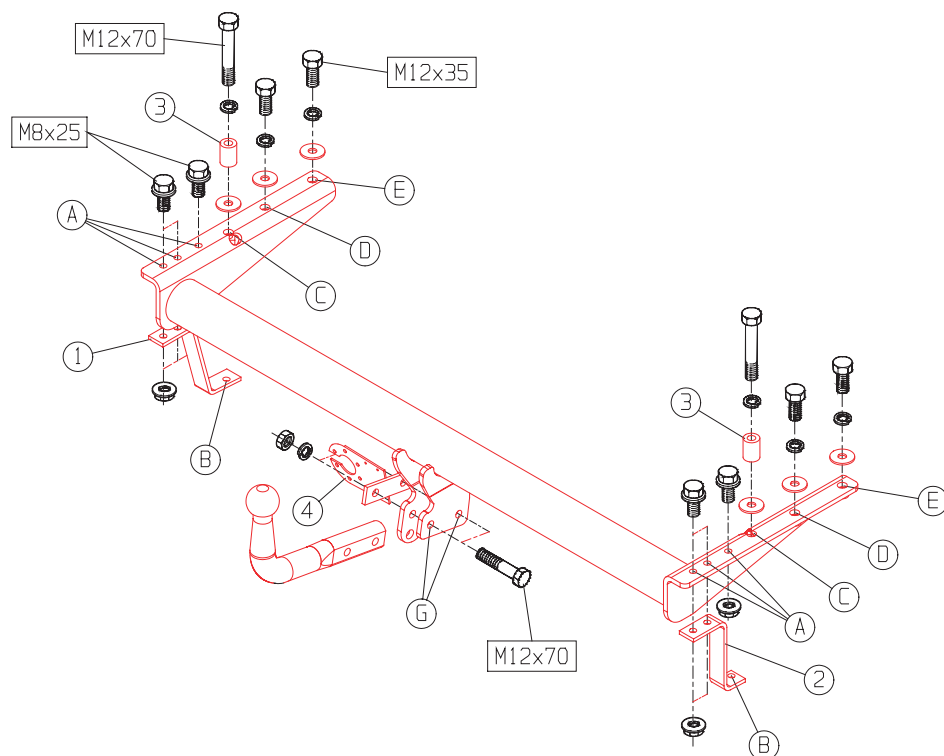

4x M12x70
4x M12x35



2x M12



6x M8x25



6x M8



8x M12



6x ø30x13x6

024581 MONTAGEHANDLEIDING

1. Meegeleverde onderdelen en bevestigingsmaterialen van de trekhaak verwijderen. Eventueel aanwezige kit ter plaatse van de bevestigingspunten verwijderen.
2. Verwijder de bekleding van de koffervloer.
Demonteer de bumper. Voor een overzicht van de bevestigingsposities zie detailblad (tek.1).
De bumpersteun bouten komen te vervallen.
3. Verwijder het stalen binnenwerk van de bumper. Boor de puntlassen weg (zie detailblad tek.2) met een boor \varnothing 10 mm, waardoor de bovenbalk loskomt van de zijsteunen.
De bovenbalk wordt op de trekhaak gemonteerd, de zijsteunen komen te vervallen.
4. Maak een uitsparing in de onderzijde van de bumper volgens de aanwijzingen op het detailblad tek.3). Indien de auto is voorzien van een achter-bumper spoiler, kan ook hierin een uitsparing gemaakt worden voor het openen van de stekkerdoos. Door de stekkerdoos zodanig te monteren dat het klepje zijdelings open gaat, is de uitsparing in de spoiler overbodig.
5. Monteer de bovenbalk van de binnenbumper samen met de bijgeleverde bumpersteuntjes "1" en "2" bij de gaten "A" op de trekhaak (zie detailblad tek.4). De bovenbalk van de bumper is aangegeven met "upper beam"). Bouten nog niet vastzetten.
Monteer de bumper op de trekhaak met de bijbehorende bevestigingsclips.
Zet nu de bouten M8 bij de gaten "A" vast met een momentsleutel op 40 Nm.
6. Plaats de trekhaak samen met de bumper bij de bevestigingsgaten "C", "D" en "E" in de chassisbalken. Monteer **eerst bij gat "D" aan de rechterzijde** een bout M12x35 samen met sluitring en veerring. Monteer vervolgens bij de gaten "C" de sluitringen, afstandsbusen "3", veerringen M12 en de bouten M12x70.
Monteer vervolgens de overige bouten en ringen bij de gaten "D" en "E" (zie schets).
7. Monteer de kogel bij de gaten de gaten "G" met de bouten M12x70 incl. veerringen en moeren M12.
8. Zet de trekhaak vast. Hierbij de volgende aanhaalmomenten hanteren:
M12 - 79 Nm
M8 - 40 Nm.
Het is noodzakelijk om na ca. 1000 km gebruik de boutverbindingen na te trekken (volgens gegeven aanhaalmomenten).
9. Controleer of het koelsysteem van uw auto moet worden aangepast voor het trekken van een aanhanger. Informeer hier voor bij Uw dealer of zie uw instructie boekje.
10. Bosal/Tobo B.V. kan niet aansprakelijk worden gesteld voor enig gebrek in het produkt zoals veroorzaakt door de schuld of door welk onoordeelkundig gebruik ook van de gebruiker of een persoon voor wie hij aansprakelijk is (art. 185, lid 2 N.B.W.).

024581 ANBAUANWEISUNG

1. Die Anhängervorrichtung auspacken und die Befestigungsteile auf Vollständigkeit überprüfen. Im Bereich der Befestigungspunkte den Unterbodenschutz entfernen.
2. Die Kofferraummatte entfernen. Den Stoßfänger demontieren. Für die Befestigungspunkte, siehe Detail 1.
Die Schrauben der Stoßfängerstütze werden nicht mehr benötigt.
3. Den metallischen Innenstoßfänger entfernen. Die geschweißten Punkte mit einem Bohrer auf \varnothing 10mm bohren (siehe Detail 2), so daß der Oberbalken sich löst von den Seitenstützen. Der Oberbalken wird auf den Stoßfänger montiert. Die Seitenstützen werden nicht mehr benötigt.
4. Einen Ausschnitt an der Unterseite des Stoßfängers gemäß Detail 3 vornehmen.
Falls das Fahrzeug versehen ist mit einem hinteren Stoßfänger Spoiler, kann ein Ausschnitt vorgenommen werden, um die Steckdosenhalteplatte zu öffnen. Wenn man die Steckdosenhalteplatte so montiert, daß der Deckel seitlich öffnet, ist kein Ausschnitt nötig.
5. Der Oberbalken des Innenstoßfängers mit den beigefügten Stoßfängerstützen "1" und "2" an die Löcher "A" auf die Anhängervorrichtung (siehe Detail 4, der Oberbalken ist angegeben wie "upper beam") montieren. Die Schrauben noch nicht anziehen.
Den Stoßfänger mit den Befestigungsklipsen an die Anhängervorrichtung montieren.
Die Schrauben M8 an die Löcher "A" mit einem Drehmoment von 40Nm anziehen.
6. Die Anhängervorrichtung und den Stoßfänger an die Löcher "C", "D" und "E" im Chassisrahmen legen.
Zuerst am Loch "D" an der rechten Seite eine Schraube M12x35, Unterlegscheibe und Federring montieren. Danach an die Löcher "C" mit Unterlegscheiben, Distanzbuchsen "3", Federringen und Schrauben M12x70 montieren.
Die übrigen Schrauben und Scheiben an die Löcher D" und "E" (siehe Zeichnung) montieren.
7. Die Kugel mit Schrauben M12x70, Federringen und Muttern M12 an die Löcher "G" montieren.
8. Die Anhängervorrichtung ausrichten und alle Schrauben mit folgenden Drehmomenten anziehen:
M12 - 79 Nm
M8 - 40 Nm.
Nach ca. 1000 km die Bolzenverbindingen, wie angegeben, nachziehen.
9. Kontrollieren Sie, ob das Kühlsystem Ihres Fahrzeugs adaptiert worden muß für das Benutzen eines Anhängers. Fragen Sie Ihren Händler oder sehen Sie in das Benutzershandbuch.
10. Für einen Mangel am Produkt, der durch den Fahrzeughalter oder eine andere Person aufgrund unsachgemäßer Benutzung verursacht wurde, übernimmt Bosal keine Haftung. (art. 185 lid 2 N.B.W.)

024581 FITTING INSTRUCTIONS

1. Unpack the towing bracket and check its contents against the parts list. If necessary, remove the underseal from around the fitting points of the luggage compartment/frame members.
2. Remove the trunk trim. Dismount the bumper. For the fitting points see detail 1.
The bumper bolts of the supports will not be used anymore.
3. Remove the metal inside of the bumper. Drill out the spot weldings (see detail 2) with a drill to \varnothing 10mm, so that the upper beam comes loose of the side-supports.
Mount the upper beam at the towbar, the side supports will not be used anymore.
4. Make a recess in the lower-side of the bumper as shown in the detail 3.
If the vehicle is provided with a rear spoiler, you can make a recess to open the socket plate. By mounting the socket plate in such way that the lid opens lateral, it is not necessary to make a recess in the spoiler.
5. Mount the upper beam of the inside bumper using the added bumper supports "1" and "2" at the holes "A" at the towbar (see detail 4, upper beam). Do not tighten the bolts yet.
Mount the bumper at the towbar using the original clips. Fix the bolts M8 at the holes "A" using a torque wrench to 40Nm.
6. Place the towbar with the bumper at the fitting holes "C", "D" and "E" in the frame members.
At first mount at the holes "D" on the RH side one bolt M12x35 using plain washer and spring washer. Next mount at the holes "C" plain washers, the distance tubes "3", spring washers M12 and the bolts M12x70.
Mount the remaining bolts and washers at the holes "D" and "E" (see drawing).
7. Mount the ball at the holes "G" using bolts M12x70, spring washers and nuts M12.
8. Secure the towbar using a torque-wrench. Torque the bolts as follows:
M12 - 79 Nm
M8 - 40 Nm.
After about 1000 km use, re-tighten the bolts and nuts to the specified torque.
9. By using a trailer you have to check of the cool system of your vehicle has to be adapted. Ask your dealer or see fitting instructions.
10. Bosal cannot be held responsible for any defects in the product caused by fault or by any injudicious use whatever of the user or a person he is liable for. (sect. 185, art. 2 N.B.W.)

024581 DESCRIPTION DU MONTAGE

1. Séparer les différents éléments d'attelage. Enlever le mastic de protection autour des points de fixation.
2. Enlever le tapis du coffre.
Démonter le pare-chocs.
Pour les positions de fixation voir le détail 1.
Les boulons du support du pare-chocs ne seront pas remontés.
3. Enlever la garniture métallique du pare-chocs.
Enlever (percer) les soudures par points suivant le détail 2, avec un foret de \varnothing 10, de telle sorte que la poutre supérieure se détache des supports latéraux.
La poutre supérieure sera montée sur l'attelage. Les supports latéraux ne seront pas remontés.
4. Faire une découpe de pare-chocs suivant le détail 3. Si la voiture est équipée d'un spoiler de pare-chocs arrière, une découpe dans ce spoiler est nécessaire pour permettre l'accès à la prise, sauf si vous positionnez la prise de façon à ce que son couvercle s'ouvre latéralement.
5. Monter la poutre supérieure du pare-chocs intérieur avec les supports du pare-chocs fournis "1" et "2" au niveau de trous "A" sur l'attelage (voir détail 4, la poutre supérieure du pare-chocs est indiqué avec "upper beam"). Ne serrer pas les boulons.
Monter le pare-chocs sur l'attelage avec le matériel de fixation d'origine.
Bloquer les boulons M8 au niveau des trous "A" au couple de serrage de 40Nm.
6. Mettre l'attelage avec le pare-chocs au niveau des trous de fixation "C", "D" et "E" dans les longerons du châssis.
Monter premièrement à droite un boulon M12x35, une rondelle plate et une rondelle grower au niveau du trou "D".
Monter ensuite les rondelles plates, les entretoises "3", les rondelles grower M12 et les boulons M12x70 au niveaux des trous "C".
Monter les boulons et les rondelles restants au niveau des trous "D" et "E" (voir le dessin).
7. Monter la boule au niveau des trous "G" à l'aide des boulons M12x70, des rondelles grower et des écrous M12.
8. Fixer l'attelage. Bloquer l'ensemble de la boulonnerie aux couples de serrage suivants:
M12 - 79 Nm
M8 - 40 Nm.
Il est conseillé de vérifier le serrage de toute la boulonnerie après 1000 Km de traction.
9. Vérifier si le système de refroidissement sera devoir adapter, pour tirer d'un remorque. Consulter la notice d'utilisation de votre voiture ou votre concessionnaire de voitures.
10. Bosal décline toute responsabilité concernant des défauts éventuels de cet attelage qui seraient causés par une mauvaise utilisation. Seul l'utilisateur est responsable (art 185 lid 2 NBW).

024581 INSTRUCCIONES DE MONTAJE

1. Sacar las piezas y el material de sujeción incluidos en el gancho de remolque. Si procede, retirar el pegamento existente en los puntos de sujeción.
2. Retirar la alfombra del piso del maletero. Desmontar el parachoques. Ver la hoja de detalle 1 para una visión de conjunto de las posiciones de fijación. Los pernos de los soportes del parachoques ya no se utilizan.
3. Retirar los elementos interiores de acero del parachoques. Quitar por medio del taladrado las soldaduras por puntos (ver la hoja de detalle 2) con la ayuda de una broca con un diámetro de 10 mm, por lo que la viga superior se desprenderá de los soportes laterales. La viga superior será montada en el gancho de remolque, los soportes laterales ya no se utilizan.
4. Efectuar un vaciado en la parte inferior del parachoques según las indicaciones en la hoja de detalle 3.
Si el automóvil está provisto de un spoiler en el parachoques trasero, también es posible efectuar un vaciado en éste para poder abrir el enchufe. Si se monta el enchufe de tal manera que la tapa se abra en el lateral, el vaciado en el spoiler es innecesario.
5. Montar la viga superior del parachoques interior junto con los soportes del parachoques "1" y "2" incluidos en los orificios "A" en el gancho de remolque (ver la hoja de detalle 4, la viga superior del parachoques está indicada con las palabras "upper beam"). Aún no fijar los pernos.
Montar el parachoques en el gancho de remolque por medio de los clips de fijación correspondientes.
Fijar después los pernos M8 en los orificios "A" con la ayuda de una llave dinamométrica a 40 Nm.
6. Colocar el gancho y el parachoques en los orificios de fijación "C", "D" y "E" en los largueros del chasis.
Montar **primero en el orificio "D" a la derecha** un perno M12x35 junto con arandela y aro elástico. Montar después en los orificios "C" las arandelas, tubos distanciadores "3", aros elásticos M12 y los pernos M12x70.
Montar a continuación los demás pernos y aros en los orificios "D" y "E" (ver dibujo).
7. Montar la bola en los orificios "G" por medio de los pernos M12x70, con inclusión de aros elásticos y tuercas M12.
8. Fijar el gancho de remolque. Atenerse aquí a los siguientes pares de apriete:
M12 - 79 Nm
M8 - 40 Nm.
Cada 1000 km de uso es necesario comprobar las conexiones del perno (según los pares de apriete dados).
9. Comprobar si debe ajustarse el sistema de refrigeración de su automóvil para remolcar un remolque. Infórmese en su concesionario o consulte su folleto de instrucciones.
10. Bosal no asume responsabilidad de ningún tipo por defectos en el producto causados por o debidos a un uso imprudente, tanto por parte del usuario como de cualquier persona bajo su responsabilidad (art. 185, párrafo 2 N.B.W. (Código Civil Holandés)).

024581 MONTAGEVEJLEDNING

1. Fjern de dele og monteringsmaterialer der sidder på trækkrogen. Eventuelt kit på fastgørelsespunkterne fjernes.
2. Fjern gulvtæppet i bagagerummet.
Afmontér kofangeren. Se detaljebildet for en oversigt over monteringspunkterne (se detaljetegning 1).
Boltene til kofangerstøtten bortfalder.
3. Fjern den indre ståldel af kofangeren. Bor punktsvejsningerne væk (se detaljetegning 2) med et bor \varnothing 10 mm, så den øverste vange løsnes fra sidestøtterne.
Den øverste vange monteres på trækkrogen og sidestøtterne bortfalder.
4. Lav en udskæring i undersiden af kofangeren i henhold til anvisningerne på detaljetegningen 3.
Hvis bilen er udstyret med en bagspoiler på kofangeren, kan der også laves en udskæring i denne, så der er adgang til stikdåsen. Ved at montere stikdåsen så dækslet åbnes sidelæns, er udskæringen i spoileren ikke nødvendig.
5. Montér den øverste vange til den indre kofanger sammen med de medfølgende kofangerstøtter "1" og "2" ved hullerne "A" på trækkrogen (se detaljetegning 4), hvor den øverste vange til kofangeren er angivet med "upper beam"). Spænd endnu ikke boltene fast.
Montér kofangeren på trækkrogen med de tilhørende monteringsclips.
Spænd nu boltene M8 i hullerne "A" fast med en momentnøgle på 40 Nm.
6. Anbring trækkrogen sammen med kofangeren ved monteringshullerne "C", "D" og "E" i chassisvangerne.
Montér **først ved hul "D" i højre side** en bolt M12x35 sammen med en planskive og fjederskive.
Montér derefter planskiverne, afstandsbojsningerne "3", fjederskiver M12 og boltene M12x70 ved hullerne "C".
Montér derefter de øvrige bolte og skiver ved hullerne "D" og "E" (se skitse).
7. Montér kuglen ved hullerne "G" med boltene M12x70, inkl. fjederskiver og møtrikker M12.
8. Fastgør trækkrogen. Følgende momenter skal iagttages:
M12 - 79 Nm
M8 - 40 Nm.
Det er nødvendigt at efterspænde møtrikken efter ca. 1000 km.
9. Kontrollér om bilens kølesystem skal ændres for at trække en anhænger. Rådfør dem med forhandleren eller se instruktionsbogen.
10. Bosal kan ikke gøres ansvarlig for mangler ved produktet, der er opstået som følge af skyld eller ukyndig anvendelse af brugeren eller en person som han er ansvarlig for (§ 185, stk. 2 N.B.W. (hollandsk privatret)).

024581

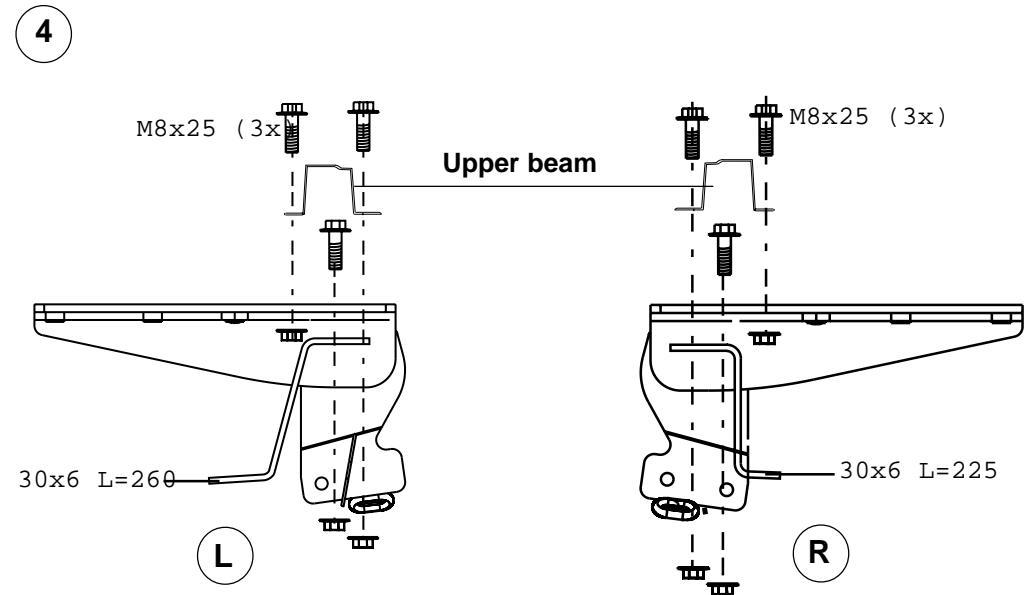
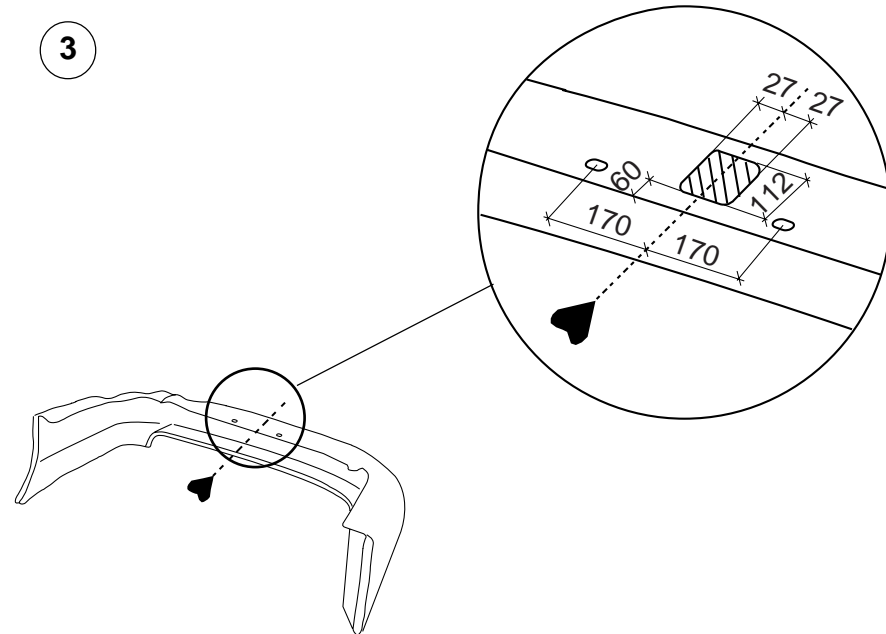
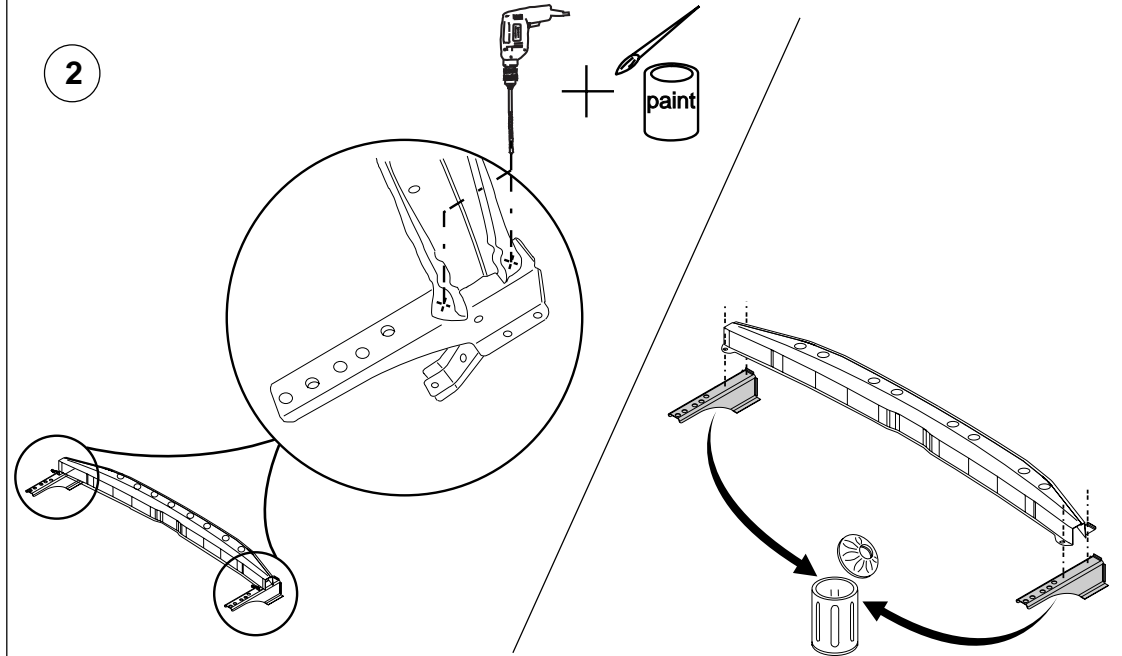
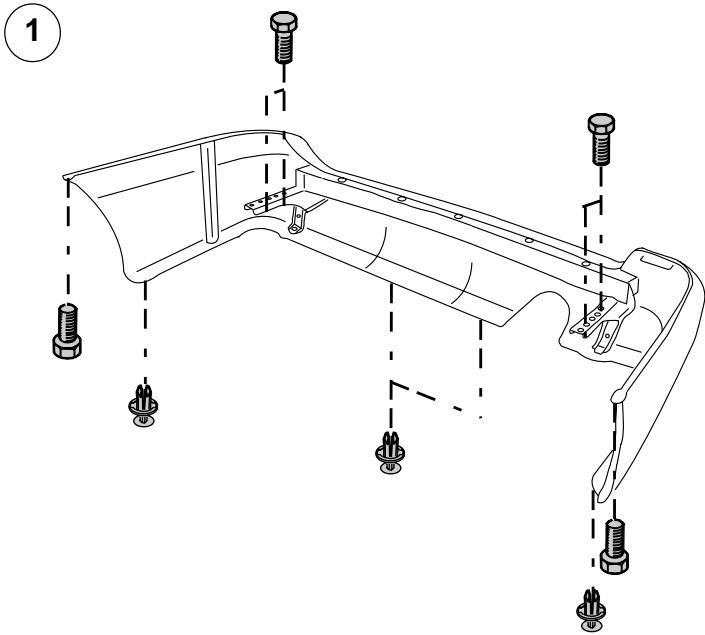

024581 MONTERINGSVEILEDNING

1. Fjern vedlagte deler og festemateriell fra tilhengerfestet. Fjern eventuelt kitt som måtte finnes seg på festepunktene.
2. Fjern bekledningen fra bagasjeromsgulvet.
Demonter støtfangeren. Se detaljarket 1 for en oversikt over festestedene.
Støtfangerstøtte-boltene er nå overflødige.
3. Fjern de indre ståldelene fra støtfangeren. Bor bort punktsveisene (se ark med detaljer 2) med et bor \varnothing 10 mm, slik at den øvre bjelken løsner fra sidestøttene.
Den øvre bjelken monteres på tilhengerfestet. Sidestøttene er nå overflødige.
4. Lag en åpning på undersiden av støtfangeren i henhold til anvisningene på detaljarket 3.
Hvis bilen har en spoiler på den bakre støtfangeren, kan det lages en åpning her også, slik at stikkkontakten kan åpnes. Hvis stikkkontakten monteres slik at dekslet åpnes sidelengs, er det ikke nødvendig med en åpning i spoileren.
5. Monter den øvre bjelken på den indre støtfangeren sammen med de medsendte støtfangerstøttene "1" og "2" ved hullene "A" på tilhengerfestet (se detaljark 4, den øvre bjelken på støtfangeren er angitt med "upper beam"). Vent med å stramme boltene.
Monter støtfangeren på tilhengerfestet med de tilhørende festeklipsene.
Sett nå boltene M8 ved hullene "A" fast med momentnøkkel på 40 Nm.
6. Plasser tilhengerfestet, sammen med støtfangeren, ved festehullene "C", "D" og "E" i chassisbjelkene.
Monter, **først ved hull "D" på høyre side**, en bolt M12x35 sammen med planskive og fjærring. Monter deretter planskivene, avstandsøssingene "3", fjærringene M12 og boltene M12x70 ved hullene "C".
Monter deretter de øvrige boltene og ringene ved hullene "D" og "E" (se skisse).
7. Monter kulan med boltene M12x70 inkl. fjærringer og mutrer M12 ved hullene "G".
8. Fest tilhengerfestet. Bruk i den forbindelse følgende tilstrammingsmomenter:
M12 - 79 Nm
M8 - 40 Nm.
Det er nødvendig å etterstramme boltforbindelsene etter ca. 1000 km (i henhold til de oppgitte tilstrammingsmomentene).
9. Kontroller om bilens kjøleanlegg må tilpasses før man kan kjøre med tilhenger. Spør forhandleren eller se i instruksjonsboken.
10. Bosal kan ikke stilles ansvarlig for noen mangel ved produktet som kan forårsakes av skjodesløs eller ukynlig bruk. Ansvaret er brukerens eget (paragraf 185, ledd 2 i den nederlandske sivilrettslige lovbooken).

024581 MONTERINGSINSTRUKTION

1. Packa upp monteringssetsen och kontrollera innehållet mot detaljbeskrivning. Om det behövs tag bort underredsmassa runt monteringspunkterna i bagageutrymmet och under bilen.
2. Avlägsna golvbeklädnaden ur bagageutrymmet.
Demontera kofångaren. Se detaljbladet 1 för en översikt av monteringspunkterna.
Kofångarstagens skruvar kommer ej användas mer..
3. Avlägsna kofångarens innanmäte av stål. Borra ut punktsvetsarna (se detaljbladet 2) med ett borr \varnothing 10 mm, så att ovanbalken lossnar från sidostagen.
Ovanbalken monteras på dragkroken, sidostagen förfaller.
4. Skär en öppning i kofångarens undersida enligt anvisningarna på detaljbladet 3.
Om bilen är försedd med en spoiler för den bakre kofångaren, kan även här en öppning skäras för öppning av kontaktdosan. Om kontaktdosan monteras så att luckan öppnas i sidled, behöver ingen öppning skäras i spoilern.
5. Monter ovanbalken av kofångarens innanmäte tillsammans med de bifogade kofångarstagen "1" och "2" vid hålen "A" på dragkroken (se detaljblad 4, kofångarens ovanbalk anges med "upper beam").
Drag ännu inte åt skruvarna.
Montera kofångaren på dragkroken med de tillhörande monteringsklämmorna.
Drag nu åt skruvarna M8 vid hålen "A" med en momentnyckel till 40 Nm.
6. Placera dragkroken tillsammans med kofångaren vid monteringshålerna "C", "D" och "E" i chassibalkarna.
Montera **först vid hålet "D" till höger** en skruv M12x35 inkl. plan- och fjäderbricka. Montera sedan vid hålen "C" planbrickorna, distanshylsor "3", fjäderbrickorna M12 och skruvarna M12x70.
Montera sedan de övriga skruvarna och brickorna vid hålen "D" och "E" (se skiss).
7. Montera kulan vid hålen "G" med skruvarna M12x70 inkl. fjäderbrickorn och muttrar M12.
8. Montera dragkroken. Spänn med momentnyckel enligt följande:
M12 - 79 Nm
M8 - 40 Nm
Det är nödvändigt att dra åt bultarna igen efter ungefär 1000 km körning (enligt angivna momentangivelser).
9. Kontrollera om bilens kylsystem måste anpassas för dragning av en släpvagn. Fråga återförsäljaren eller se instruktionsboken.
10. Bosal kan inte ställas till ansvar för fel på produkten som orsakats av användaren eller genom omdömeslöst bruk av produkten av användaren eller en person som han bär ansvar för (art. 185, paragraf 2 i den nederländska civilrättsbalken).

024581 ASENNUSOHJEET

1. Pura vetokoukku pakkauksesta ja tarkasta osaluettelosta, että kaikki osat ovat mukana.
Poista tarvittaessa alustamassa vetokoukun kiinnityspisteistä tavaratilan pohjassa ja runkopalkeissa.
2. Irrota tavaratilan matto.
Irrota puskuri.
Katso kiinnityspisteet mallikuvasta 1.
Puskurin kannattimien ruuveja ei irroteta.
3. Irrota puskurin metallinen sisäosa.
Irrota (poraa) pistehitsaukset mallikuvan 2 mukaan \varnothing 10 mm terällä siten, että yläpalkki irtoaa sivukannattimista.
Yläpalkki kiinnitetään vetokoukkuun. Sivukannattimia ei enää käytetä.
4. Tee puskuriin loveus mallikuvan 3 mukaan. Jos auto on varustettu takapuskurin ilmanohjaimella, tähän ilmanohjaimen on tehtävä loveus, jotta pistorasiaan päästään käsiksi, paitsi jos pistorasia asennetaan siten, että sen kansi avautuu sivullepäin.
5. Kiinnitä puskurin sisäosan yläpalkki ja varusteeseen kuuluvat puskurin kannattimet "1" ja "2" reikiin "A" kohdalta vetokoukkuun (ks. mallikuvaa 4, yläpalkki on siinä). Älä kiristä ruuveja.
Kiinnitä puskuri vetokoukkuun alkuperäisillä kiinnikkeillä.
Kiristä ruuvit M8 reikiin "A" 40 Nm:n momenttiin.
6. Aseta vetokoukku ja puskuriasennelma runkopalkkeihin kiinnitysreikien "C", "D" ja "E" kohdalle.
Kiinnitä ensimmäiseksi oikealle ruuvi M12x35, sileä aluslevy ja jousialuslevy reikään "D".
Kiinnitä sitten sileät aluslevyt, väliholkit "3", jousialuslevyt M12 ja ruuvit M12x70 reikiin "C".
Kiinnitä loput ruuvit ja aluslevyt reikiin "D" ja "E" (ks. kuvaa).
7. Kiinnitä kuulapää reikiin "G" ruuvien M12x70, jousialuslevyjen ja mutterien M12 avulla.
8. Kiristä vetokoukun kaikki kiinnitykset momenttiavaimen avulla:
M12 - 79 Nm
M8 - 40 Nm
Noin 1000 km:n ajon jälkeen ruuvit ja mutterit on kiristettävä.
9. Asuntovaunun vetoa varten auton jäähdytysjärjestelmään on tehtävä asianmukaiset sovitukset.
Katso auton käyttöohjekirjasta tai ota yhteys auton merkkihuoltoon.
10. Bosal ei ole vastuussa vahingoista, jotka ovat aiheutuneet käyttäjän virheestä tai tuotteen väärinkäytöstä (artikla 185 kohta 2 NBW).