











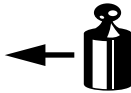

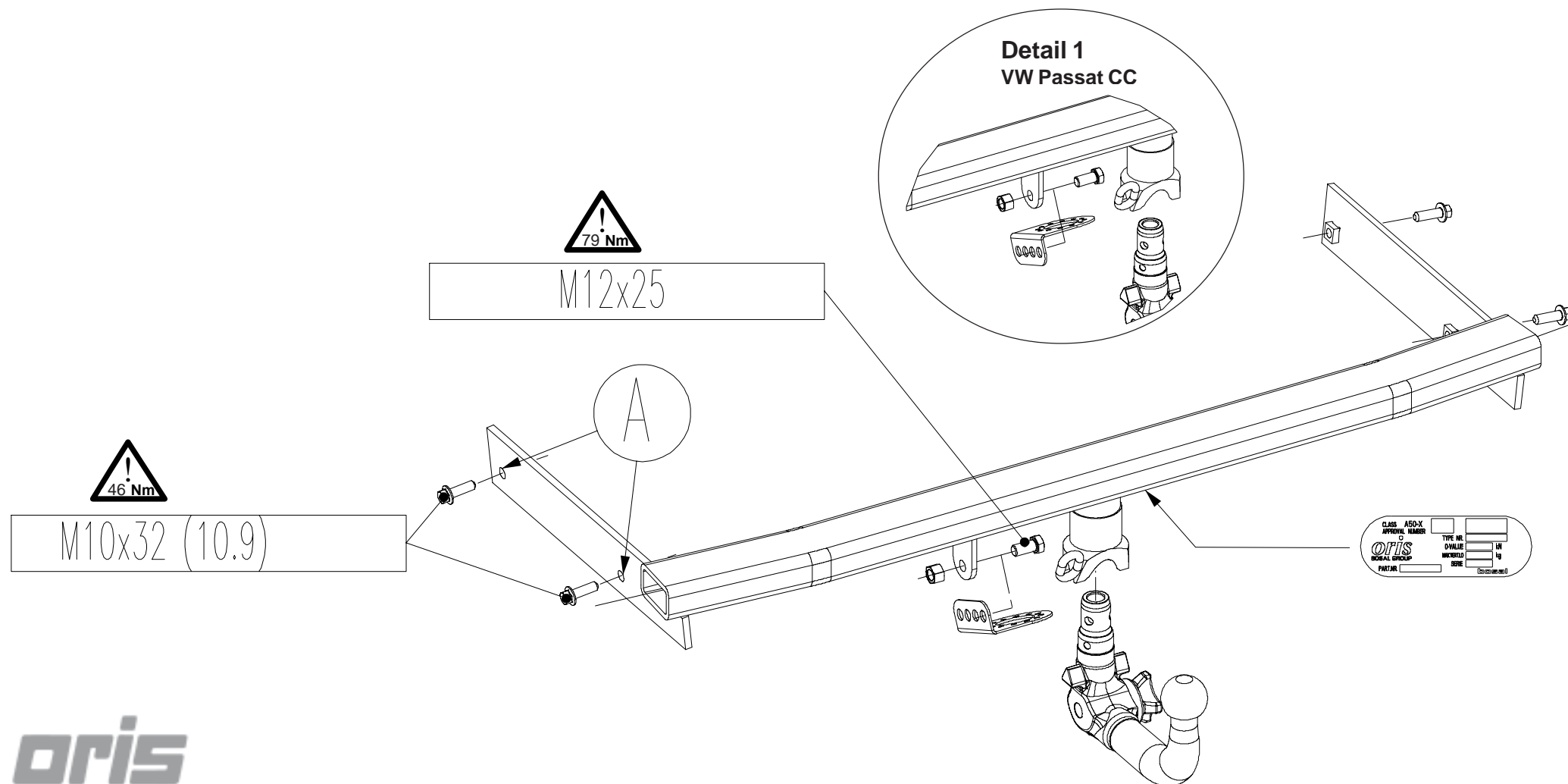
(NL) Montagehandleiding (D) Montageanleitung (GB) Fitting instruction (F) Instruction de montage (E) Instrucciones de montaje (DK) Montagevejledning (N) Monteringsveiledning (S) Monteringshandledning (FIN) Asennusohje (I) Istruzioni di montaggio (CZ) Návod k montáži (PL) Instrukcja montażu (H) Szerelési utasítás	<b>Partnr.: 048883</b> <b>- VW Passat CC</b> ⌚ 2008 →	 <b>EC 94/20</b> e4 00-4006	 <b>2420 kg</b>	 <b>2200 kg</b>	 <b>90 kg</b>	<b>D</b> waarde value Wert valeur  <b>11,3 kN</b>	  (c) BOSAL Plant 34 Date: 24-06-2010 Rev. nr. 03
	<b>- VW Passat 3C2 Limo</b> ⌚ 03/2005 →						
<b>Ball code: 99.4071-4888</b>							

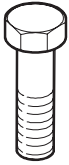

Meegeleverde onderdelen Mitgelieferte Befestigungsteile Provided parts Materiel de fixation joint Piezas incluidas		Medfølgende komponenter Vedlagt festemateriell Medföljande komponenter Mukana tulevat osat		Componenti forniti a corredo Dodané upevňovací díly Dostarczone części wymienn Általunk biztosított alkatrészek	
bolt	size	Quality	Quantity	Spanner 	
	M10x32	10.9	4	17	
	M12x25	8.8	1	19	
			1xM12		
			   		

- (NL) De tussenruimte conform supplement VII, afbeelding 30 van de richtlijn 94/20/EG moet in acht worden genomen.
- (D) Der Freiraum nach Anhang VII, Abbildung 30 der Richtlinie 94/20/EG ist zu gewährleisten.
- (GB) The clearance specified in appendix VII, diagram 30 of guideline 94/20/EC must be guaranteed.
- (F) La zone de dégagement doit être garantie conformément à l'annexe VII, illustration 30 de la directive 94/20/CE.
- (E) Debe garantizarse el espacio libre, conforme al anexo VII, figura 30 de la directiva comunitaria CE/94/20.
- (DK) Frirummet skal overholdes iht. bilag VII, fig. 30 i direktiv 94/20/EU.
- (N) Frirommet etter tillegg VII, figur 30 i direktiv 94/20/EEC skal overholdes.
- (S) Spelrummet enligt bilaga VII, figur 30 i riktlinje 94/20/EG skall garanteras.
- (FIN) Vapaa tila on taattava direktiivin 94/20/EY liitteessä VII, kuvan 30 mukaisesti.
- (I) Deve essere garantito lo spazio libero secondo l'allegato VII, figura 30 della direttiva 94/20/CE.
- (CZ) Volný prostor ve smyslu Přílohy VII, obr. 30 Směrnice č. 94/20/ES musí být zaručen.
- (PL) Należy zagwarantować wolną wysokość określoną na rysunku nr 30 dyrektywy 94/20/WE zawartej w załączniku nr VII.
- (H) A 94/20/EK irányelv VII. mellékletében, a 30. ábrán a vonógömb elhelyezése számára előírt szabad tér-adatokat biztosítani kell.



bij toelaatbaar totaal gewicht van het voertuig  
 bei zulässigem Gesamtgewicht des Fahrzeuges  
 at laden weight of the vehicle  
 pour poids total en charge autorisé du véhicule  
 con peso total autorizado del vehículo  
 ved tilladt samlet vægt for køretøjet  
 ved ferdonets tillåtna totalvikt  
 ajoneuvon suurimalla sallitulla kokonaispainolla  
 per un peso complessivo ammesso del veicolo  
 při celkové přípustné hmotnosti vozidla  
 w przypadku największej dozwolonej masy całkowitej  
 rakománnyal terhelhet járműsúly esetén.

- (NL)
- (D)
- (GB)
- (F)
- (E)
- (DK)
- (N)
- (S)
- (FIN)
- (I)
- (CZ)
- (PL)
- (H)

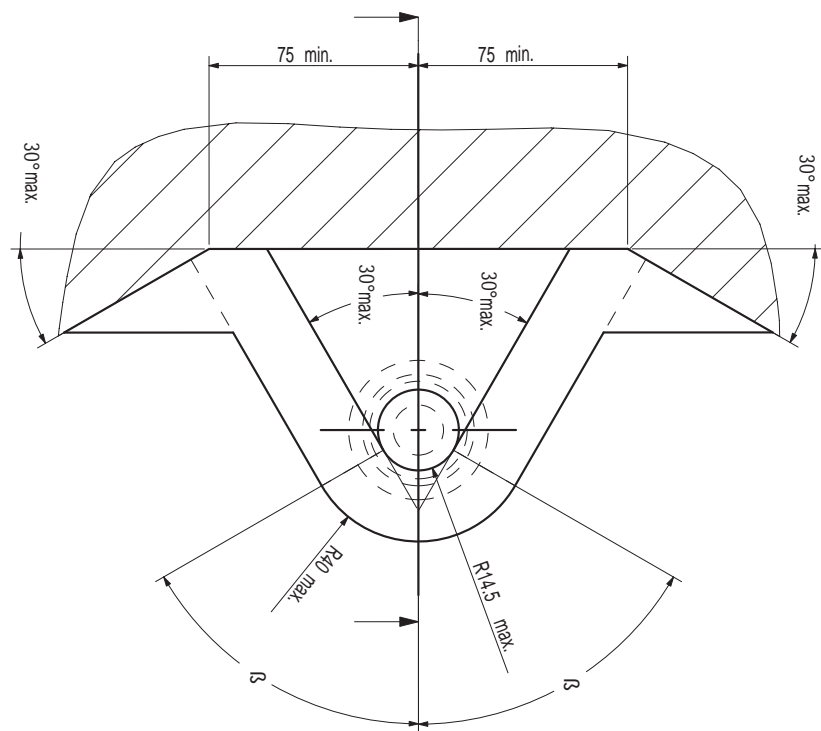

- NL** Voor het rijden met aanhangwagens zijn de specificaties van de voertuigfabrikant m.b.t. aanhangwagen-gewicht en kogeldruk bindend. Raadpleeg uw dealer voor de max. massa die uw wagen mag trekken, hierbij mogen echter de specificaties van de trekhaak niet worden overschreden.

**Formule t.b.v. bepaling van de D-waarde:**

$$\frac{\text{max. aanhangwagengewicht (kg)} \times \text{max. voertuiggewicht (kg)} \times 9,81}{\text{max. aanhangwagengewicht (kg)} + \text{max. voertuiggewicht (kg)} \times 1000} = D \text{ (kN)}$$

De door de voertuigfabrikant standaard toegestane bevestigingspunten zijn aangehouden.

Nationale richtlijnen betreffende de montagegoedkeuring moeten in acht worden genomen.

Deze montage- en gebruikshandleiding dient aan de voertuigdocumenten te worden toegevoegd.

Bosal kan niet aansprakelijk worden gesteld voor enig gebrek in het produkt zoals veroorzaakt door de schuld of door welk onoordeelkundig gebruik ook van de gebruiker of een persoon voor wie hij aansprakelijk is (art. 185, lid 2 N.B.W.).

Al onze producten worden gecontroleerd op compleetheid middels een weegcontrole systeem. Reclamaties met betrekking tot ontbrekende delen kunnen alleen geaccepteerd worden indien deze gewichtscontrole sticker kan worden getoond.

Het is noodzakelijk om na ca. 1000 km gebruik de boutverbindingen na te trekken (volgens gegeven aanhaalmomenten).

- D** Für den Fahrbetrieb sind die Angaben des Fahrzeugherstellers bzgl. Anhängelast und Stützlast maßgebend. Bei dem auf Seite 1 genannten Gesamtgewicht und der Anhängelast handelt es sich um Beispiele. Die maximale Anhängelast ihres Fahrzeuges können Sie im Fahrzeugschein oder im Benutzerhandbuch nachlesen, die Werte der Anhängervorrichtung dürfen nicht überschritten werden.

**Formel für D-Wert Ermittlung:**

$$\frac{\text{Max. Anhängelast (kg)} \times \text{Zul. Kfz.-Gesamtgewicht (kg)} \times 9,81}{\text{Max. Anhängelast (kg)} + \text{Zul. Kfz.-Gesamtgewicht (kg)} \times 1000} = D \text{ (kN)}$$

Die vom Fahrzeughersteller serienmäßig genehmigten Befestigungspunkte sind eingehalten.

Nationale Richtlinien über die Anbauabnahmen sind zu beachten.

Diese Montage- und Betriebsanleitung ist den Kfz.-Papieren beizufügen.

Für einen Mangel am Produkt, der durch den Fahrzeughalter oder eine andere Person aufgrund unsachgemäßer Benutzung verursacht wurde, übernimmt Bosal keine Haftung. (art. 185 lid 2 N.B.W.)

Bei der Auslieferung wird jedes unserer Produkte mit einem Gewichtskontrollsystem überprüft. Im Falle fehlender Teile können wir der Bitte nach Nachlieferung nur entsprechen, wenn auch der Aufkleber, der die Gewichtskontrolle bestätigt, mit eingeschickt wird.

Nach ca. 1000 km die Bolzenverbindungen, wie angegeben, nachziehen.

- GB** The vehicle manufacturer's specifications regarding trailer load and nose weight are decisive for driving.

For the max. trailer weight of your car please refer to the owner's manual or your car homologation documents, the values specified for the towing hitch must not be exceeded.

**Formula for D-Value:**

$$\frac{\text{Max. trailerweight (kg)} \times \text{Max. permissible weight towing vehicle (kg)} \times 9,81}{\text{Max. trailerweight (kg)} + \text{Max. permissible weight towing vehicle (kg)} \times 1000} = D \text{ (kN)}$$

The fixing points specified as standard must be observed.

National guidelines concerning official approval of accessories must be observed.

These installation and operating instructions must be enclosed with the vehicle papers.

Bosal cannot be held responsible for any defects in the product caused by fault or by any injudicious use whatever of the user or a person he is liable for. (sect. 185, art. 2 N.B.W.)

All our products are controlled upon dispatch with a weight control system. In the case of missing parts we can only accept a request of replacement with the weight control sticker.

After about 1000 km use, re-tighten the bolts and nuts to the specified torque.

- F** Les instructions du producteur concernant le chargement de la remorque et le poids sur la boule sont applicables du point de vue des caractéristiques de circulation. Voir le poids maximum de la remorque tractable par la voiture dans le manuel ou dans le permis de type de la voiture; les valeurs définies pour l'attelage ne doivent pas être dépassées.

**Formule pour le calcul de la valeur D:**

$$\frac{\text{Poids max. de remorque (kg)} \times \text{Max. poids permissible du véhicule tracteur (kg)} \times 9,81}{\text{Poids max. de remorque (kg)} + \text{Max. poids permissible du véhicule tracteur (kg)} \times 1000} = D \text{ (kN)}$$

Les points de fixations définis comme homologués doivent être observés.

Les recommandations nationales concernant l'approbation officielle des accessoires doivent être prises en considération.

Ces instructions de montage et d'opération doivent être jointes aux documents du véhicule.

Bosal décline toute responsabilité concernant des défauts éventuels de cet attelage qui seraient causés par une mauvaise utilisation. Seul l'utilisateur est responsable.

Lors de la livraison, nous contrôlons tous nos produits par pesage de l'attelage. Dans le cas de pièce manquante, nous ne pouvons accepter une demande de supplément qu'avec l'étiquette certifiant le contrôle du poids.

Il est conseillé de vérifier le serrage de toute la boulonnerie après 1000 Km de traction.

- E** En movimiento es necesario cumplir la reglamentación indicada por el fabricante del vehículo, referente a la carga del coche de remolque que puede remolcar el vehículo, se puede ver en el manual o en la licencia del automóvil; el valor prescrito referente al gancho de remolque no se debe superar.

**Fórmula para el cálculo del valor D:**

$$\frac{\text{Peso máximo del coche del remolque (Kg)} \times \text{Peso máximo permitido del vehículo remolcador (Kg)}}{\text{Peso máximo del coche del remolque (Kg)} + \text{Peso máximo permitido del vehículo remolcador (Kg)}} \times \frac{9,81}{1000} = D \text{ (kN)}$$

Hay que tener en cuenta las prescripciones de los puntos de fijación estandarizado determinado.

Hay que tener en cuenta las directivas nacionales referentes a la autorización oficial de los accesorios.

A las instrucciones de instalación y de funcionamiento hay que adjuntarlo a los papeles del vehículo.

Bosal no asume responsabilidad de ningún tipo por defectos en el producto causados por o debidos a un uso imprudente, tanto por parte del usuario como de cualquier persona bajo su responsabilidad (art. 185, párrafo 2 N.B.W. (Código Civil Holandés)).

En el transporte controlamos todos nuestros productos en un sistema de control de peso.

En el caso de accesorios faltantes el pedido referente a su reemplazo sólo lo podemos aceptar conjunto con la presentación de la etiqueta adhesiva certificante del control de peso.

Cada 1000 km de uso es necesario comprobar las conexiones del perno (según los pares de apriete dados).

- DK** For kørsel med anhænger gælder fabrikkens forskrifter vedr. belastning af vognen og vægten af anhængerens.  
Se fabrikkens vejledning for den højst tilladte vægt af anhængerens; de angivne værdier for trækkrogeren må ikke overskrides.

**Formel for beregning af D-værdien:**

$$\frac{\text{Max. anhängervægt (kg)} \times \text{max. tilladte vægt af trækkøretøjet (kg)}}{\text{Max. anhängervægt (kg)} + \text{max. tilladte vægt af trækkøretøjet (kg)}} \times \frac{9,81}{1000} = D \text{ (kN)}$$

De som standard angivne fastgørelsespunkter skal overholdes.

De officielle nationale retningslinier vedr. tilladelser skal overholdes.

Disse monterings- og driftsinstruktioner skal vedlægges køretøjets officielle dokumenter.

Bosal kan ikke gøres ansvarlig for mangler ved produktet, der er opstået som følge af skyld eller ukyndig anvendelse af brugeren eller en person, som han er ansvarlig for (§ 185, stk. 2 N.B.W. (hollandsk privatret)).

Ved levering kontrollerer vi alle vores produkter med vægtkontrollsystem. Rekvirering af manglende reservedele kan kun accepteres ved fremvisning af kontrolbilletten fra vægtkontrollsystemet.

Det er nødvendigt at efterspænde møtrikkerne efter ca. 1000 km.

- N** Kjøretøfabrikantens spesifikasjoner om tilhengerlast og kuletrykket er avgjørende for kjøreegenskapene. Du kan finne informasjon om bilens maksimale tilhengervekt i bilens håndbok eller vognkort, verdi ene angitt for tilhengerfestet skal allikevel ikke overskrides.

**Formel for D-verdien:**

$$\frac{\text{Maks tilhengervekt (kg)} \times \text{Maks. tillatt vekt for slepebilen (kg)}}{\text{Maks tilhengervekt (kg)} + \text{Maks. tillatt vekt for slepebilen (kg)}} \times \frac{9,81}{1000} = D \text{ (kN)}$$

Det skal tas hensyn til festepunktene angitt som standard.

Det skal tas hensyn til nasjonale retningslinjer som gjelder offisiell godkjenning av tilbehør.

Disse monterings- og driftsveiledninger skal vedlegges kjøretøyets dokumentasjon.

Bosal kan ikke stilles ansvarlig for noen mangel ved produktet som kan forårsakes av skjodesløs eller ukyndig bruk. Ansvar er brukerens eget (paragraf185, ledd 2 i den nederlandske sivilrettslige lovboken).

Ved transporten er alle våre produkter kontrollert ved hjelp av vektkontroll-systemet. I tilfelle manglende bestanddeler er erstatningen bare mulig ved framvisning av etiketten som attesterer vektkontrollen.

Det er nødvendig å etterstramme alle bolter etter ca. 1000 km (i henhold til de oppgitte tiltrekningsmomentene).

- S** Föreskrifterna av fordonens tillverkare, angående belastningen av släpvagnen, och vikten av fordonen, är normgivande vid körningen.  
Den maximala vikten av släpvagnen, som fordonet har tillåtelse att dra, är befintlig i fordonets bruksanvisning, eller i bilens papper för släpvagn; dom föreskriven värden angående dragkroken får inte överträdas.

**Formeln för D-värdens beräkningen:**

$$\frac{\text{Max. vikt av släpvagnen (kg)} \times \text{Totalvikt av fordonet (kg)}}{\text{Max. vikt av släpvagnen (kg)} + \text{Totalvikt av fordonet (kg)}} \times \frac{9,81}{1000} = D \text{ (kN)}$$

Dom monteringspunkterna, som är föreskrivna som standard, måste bibehållas.

Dom nationala riktlinjerna, angående officiell tillåtelse av tillbehör, måste bibehållas.

Dessa monterings- och användningsinstruktioner måste bifogas i fordonens dokumenten.

Bosal kan inte ställas till ansvar för fel på produkten som orsakats av användaren eller genom omdömeslöst bruk av produkten av användaren eller en person som han bär ansvar för (art. 185, paragraf 2 i den nederländska civilrättsbalken).

Vid leveransen vi kontrollerar alla våra produkterna med användningen av ett viktkontroll-system. I fall av frånvarande beståndsdelarna, vi har endast råd till att acceptera önskingar om ersättning, om du framvisar etiketten, som intyger förekomsten av viktkontrollen.

Det är nödvändigt att dra åt bultarna igen efter ungefär 1000 km körning (enligt angivna momentangivelser).

- FIN** Ajo-ominaisuuksien näkökulmasta on noudatettava ajoneuvon tuottajan määräyksiä perävaunun rasiasta ja hinaajan painoa koskien.  
Katso auton hinaaman perävaunun enimmäispaino käsikirjassa tai auton malliluvassa; vetokoukkua koskevia määriä ei saa ylittää.

**Laskelma D-määrän määrittelemiseen:**

$$\frac{\text{Perävaunun enimmäispaino (kg)} \times \text{Hinaavan ajoneuvon luvattu enimmäispaino (kg)} \times \frac{9,81}{1000}}{\text{Perävaunun enimmäispaino (kg)} + \text{Hinaavan ajoneuvon luvattu enimmäispaino (kg)}} = D \text{ (kN)}$$

Standardina määritellyt kiinnityskohdat on noudatettava.

Lisävarusteiden virallisen luvan myöntämistä koskevat kansalliset direktiivit on noudatettava.

Nämä asennus ja huolto-ohjeet on liitettävä ajoneuvon asiakirjoihin.

Bosalia ei voida pitää vastuullisena aine- tai henkilövahingoista, jotka johtuvat väärästä asennuksesta tai väärästä käytöstä (artikla 185 kohta 2 NBW).

Toimituksen yhteydessä on kaikki tuotteemme tarkistettava painontarkistusjärjestelmällä.  
Osien puuttuessa korvauspyyntö otetaan vastaan vain painontarkistusta todistavan tarran esittämisen jälkeen.

Tuhannen kilometrin jälkeen kiristys tarkistettava.

- I** Le specifiche fissate dal costruttore del veicolo in merito al carico massimo rimorchiabile ed al carico verticale sul gancio devono essere rispettate. Per il peso massimo rimorchiabile fare riferimento al documento di omologazione o al libretto d'uso e manutenzione del veicolo trainante, e comunque non può essere superiore al valore di prova (valore D, in kN) del dispositivo di traino.

**Formola per il calcolo del valore D:**

$$\frac{\text{peso massimo rimorchio (kg)} \times \text{peso massimo permesso veicolo rimorchiatore (kg)} \times \frac{9,81}{1000}}{\text{peso massimo rimorchio (kg)} + \text{peso massimo permesso veicolo rimorchiatore (kg)}} = D \text{ (kN)}$$

Le prescrizioni sui punti di fissaggio definiti dal costruttore del veicolo sono rispettate.

Le norme nazionali per l'omologazione dei dispositivi di traino montati sui veicoli debbono essere rispettate.

Le istruzioni di montaggio e di utilizzo del dispositivo di traino devono essere allegate ai documenti del veicolo.

La Bosal declina ogni responsabilità per errato o imperfetto montaggio del dispositivo di traino, come pure per uso errato o improprio dello stesso.

Tutti i nostri prodotti sono controllati al momento della spedizione con un sistema di controllo peso.  
In caso di parti mancanti si accettano richieste di sostituzione esclusivamente con l'etichetta di controllo peso.

Verificare il serraggio di tutti i bulloni dopo i primi 1000 Km. di traino.

- CZ** Předpisy výrobce vozidla jsou směrodatné z hlediska zatížení přívěsu a zatížení na kouli závěsného zařízení s připojeným přívěsem během jízdního provozu.  
Maximální hmotnost přívěsu vašeho vozidla najdete v pokynech pro údržbu nebo v provozním povolení vašeho vozidla, hodnoty předepsané pro tažný hák se nesmí přesáhnout.

**Vzorec pro výpočet hodnoty D:**

$$\frac{\text{Max. hmotnost přívěsu (kg)} \times \text{Max. přípustná celková hmotnost vozidla (kg)} \times \frac{9,81}{1000}}{\text{Max. hmotnost přívěsu (kg)} + \text{Max. přípustná celková hmotnost vozidla (kg)}} = D \text{ (kN)}$$

Standardně předepsané body zakotvení se musí dodržet.

Musí se dodržet předpisy daného národního řízení ohledně úředního povolení doplňků.

Tyto předpisy instalace a provozu musí být v každém případě připojené k dokumentům vozidla.

Firma Bosal nese zodpovědnost za jakoukoliv závadu na výrobku způsobenou nesprávným zacházením ze strany uživatele nebo další zodpovědné osoby.

Při dodávce jsou všechny naše výrobky kontrolované systémem pro kontrolu váhy.  
V případě doplnění chybějícího náhradního dílu žádost na dodávku máme možnost přijmout pouze po prokázání nálepky o potvrzení kontroly váhy.

Po ujetí zhruba 1000 km dotáhnout všechny šrouby a matice na výše uvedené hodnoty utahovacího momentu.

- PL** Przepisy producenta pojazdu dotyczące obciążenia przyczepy i nacisku przenoszonego przez dyszel przyczepy są miarodajne pod względem warunków jazdy.  
Zobacz maksymalny ciężar holowniczy pojazdu w książeczce samochodu lub dowodzie rejestracyjnym pojazdu. Nie może on przekroczyć przypisaných do haka holowniczego wartości.

**Wzór obliczania wartości D:**

$$\frac{\text{Maks. ciężar przyczepy (kg)} \times \text{największa dozwolona masa całkowita pojazdu holującego (kg)} \times \frac{9,81}{1000}}{\text{Maks. ciężar przyczepy (kg)} + \text{największa dozwolona masa całkowita pojazdu holującego (kg)}} = D \text{ (kN)}$$

Należy zachować standardowo przypisane punkty mocowania.

Należy przestrzegać krajowych norm w zakresie pozwoleń na akcesoria.

Niniejszą instrukcję montażu należy dołączyć do dokumentów pojazdu.

Bosal nie bierze na siebie odpowiedzialności za uszkodzenia powstałe w wyniku nieodpowiedniego użytkowania przez użytkownika lub osoby podlegającej pod użytkownikowi (art.185 lid N.B.W.)

Podczas transportu wszystkie produkty sprawdzamy za pomocą systemu kontroli ciężaru.  
Prośby dotyczące uzupełnienia brakujących części przyjmujemy za okazaniem winiety potwierdzającej kontrolę ciężaru.

Po przejechaniu około 1000 km należy ponownie dokręcić śruby i nakrętki odpowiednim momentem.

- (H) A jármű gyártója által a vontatásra, és a függőleges terhelésre vonatkozóan közölt specifikációnak a jármű menettulajdonságai szempontjából döntő jelentősége van.  
A gépkocsijához kapcsolható utánfutó maximális súlyát illetően lapozza fel az autó felhasználói kézikönyvét, illetve típusengedélyét.  
A vontatószerkezetre megadott értékeket nem szabad túllépni.

**A D-érték számításához használt képlet:**

$$\frac{\text{Az utánfutó max. súlya (kg)} \times \text{a vontató jármű megengedett maximális súlya (kg)} \times 9,81}{1000} = D \text{ (kN)}$$

A szabványosként meghatározott rögzítési pontoktól eltérni nem lehet.

A tartozékok hatósági jóváhagyására vonatkozó nemzeti irányelveket be kell tartani.

A jelen szerelési és üzemeltetési utasítást csatolni kell a jármű okmányaihoz.

A BOSAL semmiféle felelősséget nem vállal a termék meghibásodásáért, ha az akár a felhasználó, akár más személy hibájából illetve a termék nem rendeltetésszerű használata folytán következik be.

Feladás után valamennyi termékünket súlyellenőrző rendszerrel állítjuk be. Hiányzó alkatrész esetén, csak a súlyellenőrző megtörténtét igazoló matrica ellenében áll módunkban eleget tenni a pótlásra vonatkozó kérésnek.

A csavarokat és a csavaranyákat 1000 kilométerenként, újra kell húzni a megadott nyomatékértékkel.

(NL) **048883 MONTAGEHANDLEIDING**

1. Meegeleverde onderdelen en bevestigingsmaterialen van de trekhaak verwijderen. Eventueel aanwezige kit ter plaatse van de bevestigingspunten verwijderen.
2. Demonteer de bumper:  
Verwijder aan de onderzijde 5 schroeven (**VW Passat CC**: 7 schroeven).  
Demonteer de achterlichtunits en de 2 daarondergelegen schroeven.  
De achterlichtunits zijn bevestigd middels 3 moeren.  
Verwijder in de linker en rechter wielkast 4 schroeven (**VW Passat CC**: 3 schroeven).  
Klap de wielkastbekleding naar binnen en verwijder de 2 nu zichtbare schroeven.  
Neem nu de bumper los en maak de 2 stekkers los aan de binnenzijde van de bumper.
3. Verwijder aan de onderzijde van de bumper de spoiler. Deze komt te vervallen.  
**In plaats hiervan dient men een vervangende spoiler bij de dealer te bestellen. Deze spoiler is speciaal bestemd voor een trekhaak met afneembare kogel.**
4. Maak het achterste ophangrubber los en laat de uitlaat zakken.
5. Demonteer het hitteschild d.m.v. 2 moeren (**VW Passat CC**: 3 moeren).
6. Demonteer de binnenbumper. Deze komt te vervallen! Plaats in de vrijgekomen gaten de bestaande bouten terug.
7. Verwijder t.p.v. de bevestigingsgaten "A" de afdekstickers.
8. Schuif de onderhaak in de chassisbalken. Monteer t.p.v. de sleufgaten "A" 4 bouten M10x32(10,9).
9. Monteer de stekkerdoosplaat m.b.v. bout M12x25 en borgmoer.  
**VW Passat 3C2 en 3C5**: positioneer de stekkerdoosplaat volgens de tekening.  
**VW Passat CC**: positioneer de stekkerdoosplaat volgens detail 1.
10. Zet de trekhaak vast. Hanteer hierbij de aanhaalmomenten zoals aangegeven op pagina 1.
11. Monteer de vervangende spoiler aan de bumper en herplaats alle onder punt 2, 4 en 5 genoemde onderdelen.

**GB 048883 FITTING INSTRUCTIONS**

1. Unpack the towing bracket and check its contents against the parts list. If necessary, remove the underseal from around the fitting points of the luggage compartment/frame members.
2. Dismount the bumper:  
Remove 5 screws at the lower side (**VW Passat CC**: 7 screws).  
Dismount the rearlight units and 2 screws underneath it.  
The rearlight units are fixed with 3 nuts.  
Remove in the LH and RH wheel arches 4 screws (**VW Passat CC**: 3 screws).  
Fold in the wheel arch lining and remove the 2 screws underneath.  
Loosen the bumper and loosen the 2 plugs at the inside of the bumper.
3. Remove at the lower side of the bumper the spoiler. This spoiler will no longer be used.  
**In stead of you have to order a replacing spoiler at the dealer.**  
**This spoiler is specially designed for a towbar with detachable ball.**
4. Loosen the rearmost suspension rubber and lower the exhaust.
5. Dismount the heatshield: 2 nuts (**VW Passat CC**: 3 nuts).
6. Dismount the inside bumper. The inside bumper will no longer be used.  
Replace the existing nuts in the existing holes.
7. Remove at the holes "A" the stickers.
8. Slide the crossbar in the frame members. Mount 4 M10x32(10.9) bolts at slots "A".
9. Mount the socket plate using 1 M12x25 bolt and lock nut.  
**VW Passat 3C2 en 3C5**: position the socketplate according the drawing.  
**VW Passat CC**: position the socketplate according detail 1.
10. Secure the towbar using a torque-wrench. Use the tightening tolerances as shown on page 1.
11. Mount the replacing spoiler at the bumper and replace all in point 2, 4 and 5 removed parts.

**D 048883 MONTAGEANLEITUNG**

1. Die Anhängervorrichtung auspacken und die Befestigungsteile auf Vollständigkeit überprüfen. Im Bereich der Befestigungspunkte den Unterbodenschutz entfernen.
2. Den Stoßfänger demontieren:  
An den Unterseite 5 Schrauben entfernen (**VW Passat CC**: 7 Schrauben).  
Die Rücklichter und die 2 darunter befindlichen Schrauben demontieren.  
Die Rücklichter sind befestigt mittels 3 Muttern.  
4 Schrauben im linken und rechten Radschutzkasten entfernen (**VW Passat CC**: 3 Schrauben).  
Die Radschutzkastenverkleidung nach innen klappen und die zwei darunter befindlichen Schrauben entfernen.  
Den Stoßfänger lösen und die zwei Stecker an der Innenseite des Stoßfängers lösen.
3. Den Spoiler von der Unterseite des Stoßfängers entfernen. Dieser Spoiler wird nicht mehr benötigt. **Anstelle dessen ist beim Markenhändler ein Austauschspoiler zu bestellen. Dieser ist ausdrücklich für Anhängerkupplungen mit abnehmbarer Kugel konstruiert worden.**
4. Das hintere Außpuffgummi lösen und den Auspuff niederlassen.
5. Das Hitzeschild demontieren: 2 Muttern (**VW Passat CC**: 3 Muttern).
6. Den Innenstoßfänger demontieren. Dieser wird nicht mehr benötigt.  
Die bestehenden Schrauben in die vorhandenen Löcher zurücklegen.
7. An den Löchern "A" die Aufkleber entfernen.
8. Den Querträger in den Chassisrahmen schieben. An den Schlitzlöchern "A" 4 Schrauben M10x32(10,9) montieren.
9. Die Steckdosenhalteplatte mit 1 Schraube M12x25 und selbstsichernden Mutter montieren.  
**VW Passat 3C2 en 3C5**: die Steckdosenhalteplatte gemäß dem Zeichnung positionieren.  
**VW Passat CC**: die Steckdosenhalteplatte gemäß Detail 1 positionieren.
10. Die Anhängervorrichtung ausrichten. Handhaben Sie hierbei die Anzugsmomente gemäß Seite 1.
11. Den Austauschspoiler am Stoßfänger montieren und alle unter Punkt 2, 4 und 5 entfernten Teile zurückmontieren.



**F 048883 DESCRIPTION DU MONTAGE**

1. Séparer les différents éléments d'attelage. Enlever le mastic de protection autour des points de fixation.
2. Démonter le pare-chocs:  
Enlever 5 vis au-dessous (**VW Passat CC**: 7 vis).  
Démonter les feux arrières et deux vis au-dessous.  
Les feux arrières sont fixés avec 3 écrous.  
Enlever 4 vis dans le logement de roue de droite et de gauche (**VW Passat CC**: 3 vis).  
Rabattre vers l'intérieur le revêtement du logement de roue et enlever les 2 vis rendues ainsi apparentes.  
Enlever le pare-chocs et défaire les 2 fiches du côté intérieur du pare-chocs.
3. Enlever le spoiler de la partie inférieure du pare-chocs. Cet spoiler ne sera plus nécessaire.  
**A la place de celui-ci, il faut commander un spoiler de rechange auprès du commerçant désigné.**  
**Ce spoiler est spécialement prévu pour l'attelage à boule amovible.**
4. Défaire le caoutchouc de suspension arrière et abaisser l'échappement.
5. Démonter l'écran thermique: 2 écrous (**VW Passat CC**: 3 écrous).
6. Démonter le pare-chocs intérieur. Il ne sera pas remonté.  
Replacer les boulons existants dans les trous existants.
7. Enlever l'autocollant au niveau des trous "A".
8. Glisser l'attelage dans les longerons du châssis. Monter 4 boulons M10x32(10.9) au niveau des boutonnières "A".
9. Monter le support de prise à l'aide d'un boulon M12x25 et d'écrou frein.  
**VW Passat 3C2 en 3C5**: positioner le support du prise suivant le dessin.  
**VW Passat CC**: positioner le support du prise suivant le détail 1.
10. Fixer l'attelage. Utiliser les couples de serrage conformément à la page 1.
11. Monter le spoiler de rechange sous le pare-chocs et remonter toutes les pièces qui étaient enlevées aux points 2, 4 et 5.

**E 048883 INSTRUCCIONES DE MONTAJE**

1. Sacar las piezas y el material de sujeción incluidos en el gancho de remolque. Si procede, retirar el pegamento existente en los puntos de sujeción.
2. Desmonte el parachoques.  
Quite los 5 tornillos de la parte inferior (**VW Passat CC**: 7 tornillos).  
Desmonte los elementos de las lámparas posteriores y los 2 tornillos que están debajo del mismo.  
Los elementos de las lámparas posteriores están fijos con 3 tuercas autoblocantes.  
Quite los 4 tornillos de los pasos de las ruedas de la parte izquierda y el de la derecha (**VW Passat CC**: 3 tornillos).  
Doble hacia adentro el recubrimiento de los pasos de las ruedas y quite los 2 tornillos que se encuentran debajo del mismo.  
Afloje el parachoques y las 2 clavijas que están dentro del parachoques.
3. Quite el Spoiler de la parte inferior del parachoques. Este Spoiler ya no lo vamos a necesitar.  
**En su lugar hay que encargar un Spoiler de recambio al comerciante del vehículo. Este Spoiler lo diseñaron específicamente para el larguero del gancho de remolque con bola desmontable.**
4. Afloje la goma de suspensión de la parte posterior y baje el tubo de escape.
5. Desmonte la pantalla térmica: 2 tuercas autoblocantes (**VW Passat CC**: 3 tuercas autoblocantes).
6. Desmonte el parachoques interior. Al parachoques interior ya no lo vamos a necesitar. Restituya las tuercas autoblocantes existentes en los huecos existentes.
7. Quite las etiquetas adhesivas en los huecos «A».
8. Deslice la travesa en los elementos del chasis. Ponga 4 tornillos M10x32(10.9) en los huecos «A».
9. Monte la lámina de soporte del enchufe utilizando 1 tornillo M12x25 y contratuerca.  
**VW Passat 3C2 y 3C5**: ubique la lámina de soporte del enchufe según la figura.  
**VW Passat CC**: ubique la lámina de soporte del enchufe según la figura 1.
10. Fijar el gancho de remolque. Aplicar para eso los pares de apriete según la página 1.
11. Monte el spoiler de recambio en el parachoques y restituya todos los accesorios que quitó en los puntos 2, 4 y 5.

**DK 048883 MONTAGEVEJLEDNING**

1. Fjern de dele og monteringsmaterialer, der sidder på trækkrogen. Eventuelt kit på fastgørelsespunkterne fjernes.
2. Fjern kofangeren:  
Fjern de 5 stk. skruer fra undersiden (**VW Passat CC**: 7 stk. skruer).  
Fjern baglygterne inkl. de 2 stk. skruer på undersiden.  
Baglygterne er fastgjort med 3 møtrikker.  
Fjern de 4 skruer fra venstre og højre hjulkasse (**VW Passat CC**: 3 stk. skruer).  
Fold hjulkassens beklædning indad og fjern 2 skruer nedenfor.  
Løsn kofangeren og de 2 stk. stikpropper i inderkofangeren.
3. Fjern spoileren fra kofangerens underside. Denne bliver overflødig.  
**Bestil en speciel spoiler hos forhandleren. Den spoiler er specielt udviklet til træk krogen.**
4. Løsn det bageste gummiophæng og sænk udstødningsrøret.
5. Fjern varmeskjoldet: 2 stk. møtrikker (**VW Passat CC**: 3 stk. møtrikker).
6. Fjern inderkofangeren. Denne bliver overflødig.  
Sæt møtrikkerne på plads i de eksisterende huller.
7. Fjern klistermærkerne ved hullerne "A".
8. Skub tværvangen ind i chassisvangerne. Sæt 4 stk. M10x32(10.9) bolte i hullerne "A".
9. Monter stikdåsepladen vha. 1 bolt M12x25 og låsemøtrik.  
**VW Passat 3C2 og 3C5**: placer stikdåsepladen ifølge tegning.  
**VW Passat CC**: placer stikdåsepladen ifølge tegning 1.
10. Fastgør tværvangen. Følg tilspændingsmomenterne på side 1.
11. Monter den specielle spoiler på kofangeren og sæt alle dele på plads, som blev fjernet i punkterne 2, 4 og 5.

**N 048883 MONTERINGSVEILEDNING**

1. Fjern vedlagte deler og festemateriell fra tilhengerfestet. Fjern eventuelt kitt som måtte befinne seg på festepunktene.
2. Demonter støtfangeren:  
Fjern 5 bolter fra undersiden (**VW Passat CC**: 7 bolter).  
Demonter de bakre lampene og de 2 boltene som er underdem.  
De bakre lampene er festet med 3 muttere.  
Fjern de 4 boltene fra den venstre og høyre hjulbuene (**VW Passat CC**: 3 bolter).  
Brett hjulkassenes dekke og fjern de 2 boltene under det.  
Løsn på støtfangeren og de 2 pluggene fra den indre siden.
3. Fjern spoileren fra undersiden av støtfangeren. Denne spoileren trenger du ikke lenger.  
**Du skal bestille en spoiler fra merkeforhandleren.**  
**Denne spoileren er blitt spesielt designet for tilhengerfester med avtagbar kule.**
4. Løsn på det bakre gummioppheng og senk ned eksosrøret.
5. Demonter varmeskjoldet: 2 muttere (**VW Passat CC**: 3 muttere ).
6. Demonter den indre støtfangeren. Den indre støtfangeren trenger du ikke lenger.  
Sett de eksisterende muttere tilbake i de eksisterende hullene.
7. Fjern etikettene ved hullene "A".
8. Gli tverrbjelken inn i understellsforlengelsene. Sett 4 stykker M10x32(10.9) bolter til åpnin gene "A".
9. Monter kontaktholderen ved hjelp av en M12x25 bolt og en låsemutter.  
**VW Passat 3C2 og 3C5**: sett kontaktholderen på plass i henhold til bildet.  
**VW Passat CC**: sett kontaktholderen på plass i henhold til bilde 1.
10. Skru fast tilhengerfestet. Bruk de tiltrekningsmomentene som er oppgitt på side 1.
11. Monter den nye spoileren ved støtfangeren og sett alle delene som ble fjern under punkt 2, 4 og 5 tilbake på plass.

**S 048883 MONTERINGSINSTRUKTION**

1. Packa upp monteringssetsen och kontrollera innehållet mot detaljbeskrivning. Om det behövs tag bort underredsmassa runt monteringspunkterna i bagageutrymmet och under bilen.
2. Montera av stötfångaren:  
Röjan undan dom 5 skruvarna från underdelen (**VW Passat CC**: 7 skruvarna).  
Montera av elementerna av baklyktorna, och dom 2 skruvarna undertill.  
Elementerna av baklyktorna är monterad med hjälp av 3 skruvmutterarna.  
Röja undan dom 3 skruvarna, vid hjulbågarna, på högre sidan, och på vänstra sidan.  
Böja in beklädnaden av hjulbågen, sedan ta bort dom 4 skruvarna, som finns undertill (**VW Passat CC**: 3 skruvarna).  
Lossa stötfångaren, och dom 2 stickpropparna, innanför stötfångaren.
3. Montera av spoileren, vid den undre delen av stötfångaren. Denna spoiler kommer ej att användas mer.  
**Det är nödvändigt att beställa en bytes-spoiler, och sluthuven från VW-handelsmannen. Denna spoileren är speciellt konstruerad för användning med dragstången, samt ett drag klot, som kan monteras av.**
4. Lossa upphängnings-gummit längst bakom, och sänka ned röret av ljuddämparen.
5. Montera av hetta-skjölden: 2 skruvmutterarna (**VW Passat CC**: 3 skruvmutterarna).
6. Montera av den inre stötfångaren. Den inre stötfångaren kommer ej att användas mer.  
Placera tillbaka dom förhandenvarande skruvmutterarna, i dom förhandenvarande hålen.
7. Röja undan klister-etiketterna, vid hålen „A”.
8. Slippa in slån, i elementerna av underredet. Placera 4 st. M10x32(10.9) skruvarna, vid hålen „A”.
9. Montera kontakt dosan, med hjälp av en skruva M12x25, samt säkerhetsmuttern.  
**VW Passat 3C2 och 3C5**: placera kontakt dosan, enligt teckningen.  
**VW Passat CC**: placera kontakt dosan, enligt teckning 1.
10. Montera dragkroken. Använd härvid åtdragningsmomenten på sidan 1.
11. Montera bytes-spoilen, vid stötfångaren, och placera tillbaka samtliga beståndsdelar, som röjades undan vid raderna 2, 4 och 5.

**FIN 048883 ASENNUSOHJEET**

1. Avaa vetokoukkupakkaus ja varmista listasta, että kaikki tarvittavat osat löytyvät. Poista alustansuojaus jos tarpeellista.
2. Pura puskuri:  
Poista 5 ruuvia alhaalta (**VW Passat CC**: 7 ruuvia).  
Poista taimmaiset valoelementit ja niiden alla olevat 2 ruuvia.  
Perävalot on kiinnitetty 3 mutterilla.  
Poista 4 ruuvia vasemman ja oikean puolen pyöräkaarista (**VW Passat CC**: 3 ruuvia).  
Löysää puskuri ja puskurin sisällä olevat 2 liitäntää.
3. Poista alahelma puskurin alaosasta. Tätä helmaa ei enää koukun kanssa käytetä, vaan tilalle asennetaan autovalmistajan koukkua varten suunnittelema alahelma.
4. Irrota takimmainen pakoputken ripustuskumi ja laske pakoputki alas.
5. Poista lämpösuojakilpi: 2 mutteria (**VW Passat CC**: 3 mutteria).
6. Irrota sisäpuskuri. Sisäpuskuria ei tästä edespäin tarvita. Asenne mutterit paikoilleen jo olemassa oleviin reikiin.
7. Poista tarrat rei'istä "A".
8. Sovita ristitanko aluskehysten elementteihin. Kiinnitä 4 kpl M10x32 (lujuusluokka 10.9) ruuveja reikiin "A".
9. Asenna pistokkeenpitolevy käyttäen 1 kpl M12x25 ruuveja ja turvamutteria.  
**VW Passat 3C2 és 3C5**: aseta pistokkeenpitolevy kuvan mukaan.  
**VW Passat CC**: aseta pistokkeenpitolevy kuva 1:n mukaan.
10. Kiinnitä vetokoukku. Käytä sivulla 1 ilmoitettua kiristysmomenttia.
11. Asenna uusi takahelma kiinni puskuriiin ja kiinnitä kaikki kohdissa 2, 4 ja 5 irrotetut osat paikalleen.

### ① 048883 ISTRUZIONI DI MONTAGGIO

1. Aprire l'imballaggio della struttura di traino e controllare il contenuto a fronte dell'elenco componenti.  
Se necessario, rimuovere il mastice di protezione intorno ai punti di fissaggio.
2. Smontare il paraurti:  
Allontanare i 5 bulloni dalla parte inferiore (**VW Passat CC:** 7 bulloni).  
Smontare le luci posteriori e le 2 viti al di sotto.  
Le luci posteriori sono fissate con 3 dadi.  
Allontanare i 4 bulloni dalle arcate delle ruote di sinistra e di destra (**VW Passat CC:** 3 bulloni).  
Scostare il rivestimento interno del parafrangente e togliere le 2 viti sottostanti.  
Allentare il paraurti e i 2 attacchi all'interno del paraurti.
3. Rimuovere lo spoiler dalla parte inferiore del paraurti. Dello spoiler non ci sarà più bisogno.  
**Al suo posto è possibile ordinare uno spoiler di ricambio presso il concessionario. Questo spoiler è stato progettato esclusivamente per la barra di traino con sfera di traino estraibile.**
4. Allentare la gomma di sospensione più arretrata e rimuovere il tubo di scappamento.
5. Smontare la protezione termica: 2 dadi (**VW Passat CC:** 3 dadi).
6. Smontare il paraurti interno. Del paraurti interno in seguito non vi sarà più bisogno.  
Reinserire i dadi negli appositi fori.
7. Rimuovere le etichette adesive dai fori "A".
8. Far scivolare la barra trasversale negli elementi del telaio. Inserire 4 bulloni M10x32(10.9) nei fori "A".
9. Montare il portapresa con 1 bullone M12x25 e dado autobloccante.  
**VW Passat 3C2 e 3C5:** posizionare il portapresa come da disegno.  
**VW Passat CC:** posizionare il portapresa come indicato nel disegno 1.
10. Fissare la struttura di traino serrando i bulloni alle coppie di serraggio indicata a pagina 1.
11. Montare lo spoiler di ricambio sul paraurti e reinserire tutti i pezzi rimossi ai punti 2, 4 e 5.

### ② 048883 NÁVOD K MONTÁŽI

1. Podle přiloženého seznamu zkontrolovat jednotlivé součásti tažného zařízení.  
Pokud je to nezbytné, odstranit ze styčných bodů v zavazadlovém prostoru ochranný prostředek.
2. Odmontujte nárazník:  
Odstraňte 5 šroubů ze spodní části (**VW Passat CC:** 7 šroubů).  
Odmontujte zadní osvětlení a 2 šrouby pod nimi.  
Zadní světlá jsou připevněny 3 šroubovými maticemi.  
Odstraňte 4 šrouby na pravém a levém oblouku kol (**VW Passat CC:** 3 šroubů).  
Zahněte kryt kolového oblouku a odstraňte pod ním se nacházející dva šrouby.  
Uvolněte nárazník a 2 kusy zásuvek uvnitř nárazníku.
3. Vymontujte spoiler ze spodní strany nárazníku. Tento spoiler už v budoucnu nebudete potřebovat.  
**Namísto toho si musíte objednat spoiler na výměnu ve značkové prodejně. Tento spoiler byl vyvinutý přímo pro odmontovatelné tažné tyče s tažnou koulí.**
4. Uvolněte pryžové odpružení nejvíce vzadu a spusťte dolů výfuk
5. Odmontujte ochranný štít proti teplu: 2 šroubové matice (**VW Passat CC:** 3 šroubové matice).
6. Odmontujte vložku nárazníku. Vložku nárazníku už v budoucnu nebudete potřebovat.  
Dejte zpět existující šroubové matice do stávajících děr.
7. Odstraňte nálepky u bodů s označením "A".
8. Zasuňte příčné nosníky do nosníku rámu.  
Přiložte 4 kusy šroubů číslo M10x32(10.9) k bodům s označením "A".
9. Namontujte desku držící zásuvku, použijte k tomu 1 šroub M12x25 a pojistnou matici.  
**VW Passat 3C2 a 3C5:** desku držící zásuvku umístěte dle nákresu.  
**VW Passat CC:** desku držící zásuvku umístěte dle nákresu č. 1.
10. Tažné zařízení zabezpečit, všechny šrouby. Namontujte tažnou tyč. Použijte kroutící momenty uvedené na straně 1.
11. Namontujte náhradní spoiler a dejte zpět všechny součástky odstraněné v bodech číslo 2, 3 a 4.

PL **048883 INSTRUKCJA MONTAŻU**

1. Należy rozpakować statyw holowniczy i sprawdzić jego zawartość, porównując z wykazem części. W razie potrzeby należy usunąć osłonę podwozia w okolicy punktów umocowania osłony bagażnika/podwozia.
2. Należy zdemontować zderzak:  
Usunąć 5 śrub ze spodu (**VW Passat CC**: 7 śrub).  
Zdemontować tylne lampy i znajdujące się pod nimi dwie śruby.  
Tylne lampy umocowane są za pomocą 3 nakrętek.  
Należy usunąć 4 śruby z lewego i prawego nadkola (**VW Passat CC**: 3 śruby).  
Odgiać pokrycie nadkoli i usunąć znajdujące się pod nim 2 śruby.  
Poluzować zderzak i 2 korki na wewnętrznej stronie zderzaka.
3. Należy zdemontować spoiler ze spodniej strony zderzaka. Nie będzie on już potrzebny.  
**Zamiast niego należy zamówić w serwisie spoiler zamienny.**  
**Ten spoiler został specjalnie skonstruowany do zdejmowanego drążka holowniczego z zaczepem kulistym.**
4. Należy poluzować tylne gumowe zawieszenie rury wydechowej i opuścić rurę.
5. Należy zdemontować płytę termiczną: 2 nakrętki (**VW Passat CC**: 3 nakrętki).
6. Należy zdemontować wkładkę zderzaka. Nie będzie ona już potrzebna.  
Należy zamontować zdjęte nakrętki z powrotem do istniejących otworów.
7. Należy usunąć taśmy ochronne z otworów „A”.
8. Blok haka holowniczego należy wsunąć we wsporniki podwozia. 4 śruby M10x32 (M10x32) należy zamontować do otworów „A”.
9. Należy zamontować płytę z gniazdem wtykowym za pomocą 1 śruby M12x25 i nakrętki zabezpieczającej.  
**VW Passat 3C2 i 3C5**: płytę z gniazdem wtykowym należy umieścić według rysunku.  
**VW Passat CC**: płytę z gniazdem wtykowym należy umieścić według rysunku nr 1.
10. Należy umocować drążek holowniczy. Należy stosować momenty wyszczególnione na stronie 1.
11. Należy zamontować nowy spoiler do zderzaka i zamontować z powrotem wszystkie usunięte części wymienione w punkcie 2, 4 i 5.

H **048883 SZERELÉSI ÚTMUTATÓ**

1. Csomagolja ki a vonóhorgot és ellenőrizze a tartalmát, összevetve az alkatrészlistával. Szükség esetén távolítsa el az alsó tömítést a vonóhorog rögzítési pontjairól.
2. Szerelje le a lökhárítót:  
Távolítsa el az 5 csavart alulról (**VW Passat CC**: 7 csavar).  
Szerelje le a hátsólámpákat és az alattuk található két csavart.  
A hátsólámpák 3 csavaranyával vannak rögzítve.  
Távolítson el 4 csavart a bal- és jobboldali kerékíven (**VW Passat CC**: 3 csavar).  
Hajtsa be a kerékív borítását és távolítsa el az alatta található 2 csavart.  
Lazítsa meg a lökhárítót és lazítsa meg a 2 dugót a lökhárító belső oldalán.
3. Távolítsa el a spoileret a lökhárító alján. Erre a spoilerre már nem lesz szükség.  
**Helyette rendelnie kell egy cserespoilert a márkakereskedőnél.**  
**Ezt a spoileret kifejezetten leszerelhető vonógömbös vonórúdhoz tervezték.**
4. Lazítsa meg a leghátsó felfüggesztő gumit és engedje le a kipufogót.
5. Szerelje le a hővédő lemezt: 2 csavaranya (**VW Passat CC**: 3 csavaranya).
6. Szerelje le a lökhárítóbetétet. A lökhárítóbetétre már nem lesz szükség.  
Tegye vissza a meglévő csavaranyákat a meglévő furatokba.
7. Távolítsa el a ragasztócímkeket az „A” furatoknál.
8. Csúsztassa a vonóhorogtestet az alváztartókba. Szereljen fel 4 db M10x32-es (10,9) csavart az „A” hornyokhoz.
9. Szerelje fel a dugaljtartó lemezt 1 db M12x25-ös csavart és biztosítóanyát használva.  
**VW Passat 3C2 és 3C5**: a rajz szerint helyezze el a dugaljtartó lemezt.  
**VW Passat CC**: az 1-es rajz szerint helyezze el a dugaljtartó lemezt.
10. Húzza fixre a vonóhorog testet. Használja az 1. oldalon feltüntetett meghúzó nyomatékokat.
11. Szerelje fel a cserespoilert a lökhárítóhoz és tegye vissza a 2, 4 és 5. pontban eltávolított összes alkatrészt.