

Installation Instructions

Toyota RAV4

Part Numbers:

75766

44686

87631

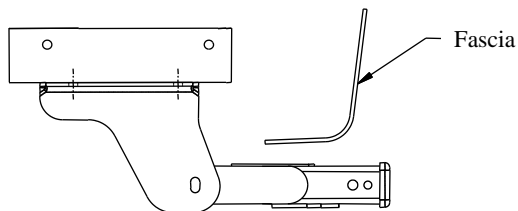

Hitch Shown In Proper Position

**Do Not Exceed Lower of Towing Vehicle
Manufacturer's Rating or**

Hitch type	Max Gross Trailer WT (LB)	Max Tongue WT (LB)
Weight Distributing	5000 (2267 Kg)	525 (238 Kg)
Weight Carrying Ball Mount	3500 (1589 Kg)	525 (238 Kg)

Wiring Access Location: SUV3, SUV4

Accessory Rating

C

Equipment Required:

Fastener Kit: 75766F

Wrenches: 12 mm, 17mm, 19mm

Drill Bits: None

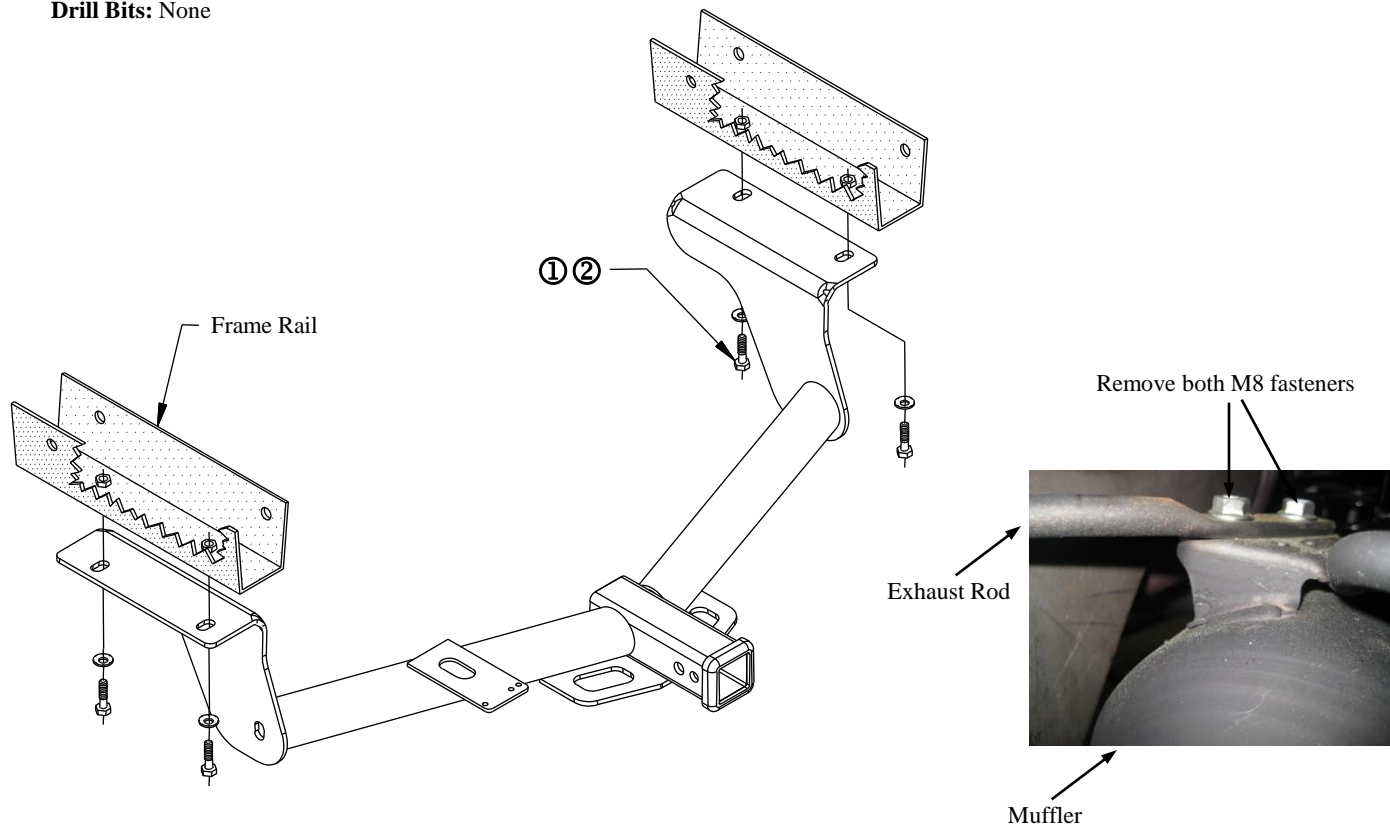

① Qty. (4) M12 X 1.25 X 40mm CL10.9

② Qty. (4) 1/2" Conical Toothed Washer

1. Remove tie down bracket from the driver's side of the vehicle and return to vehicle owner.
2. Lower exhaust. Remove or reposition exhaust rod. If removed, return to customer. If repositioned, remove bolts, rotate rod to point forward and reinstall bolts.
3. Raise hitch into position over existing weldnuts and install the M12 bolts and conical toothed washers as shown above.
4. Raise and attach exhaust.

Tighten all M12 fasteners with torque wrench to 65 Lb.-Ft.

Note: check hitch frequently, making sure all fasteners and ball are properly tightened. If hitch is removed, plug all holes in trunk pan or other body panels to prevent entry of water and exhaust fumes. A hitch or ball which has been damaged should be removed and replaced. Observe safety precautions when working beneath a vehicle and wear eye protection. Do not cut access or attachment holes with a torch.

This product complies with safety specifications and requirements for connecting devices and towing systems of the state of New York, V.E.S.C. Regulation V-5 and SAE J684.

Instructions d'installation

Toyota RAV4

Numéros de pièces :

75766

44686

87631

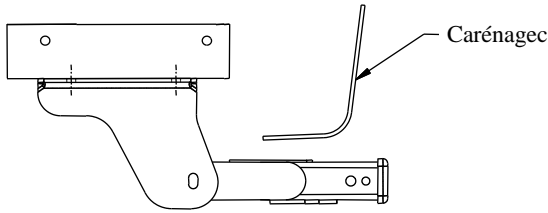

Attelage montré dans la position appropriée

Équipement requis :

Visserie : 75766F

Clés : 12mm, 17 mm, 19 mm

Mèche : Aucune

Ne pas excéder les spécifications du fabricant de véhicules de remorquage, ou

Type d'attelage	Poids brut max. de la remorque (lb)	Poids max. au timon (lb)
Répartition de la charge	5000 (2267 Kg)	525 (238 Kg)
Capacité de charge Montage à bille	3500 (1589 Kg)	525 (238 Kg)

Points d'accès au câblage : SUV3, SUV4

Note Accessoire

C

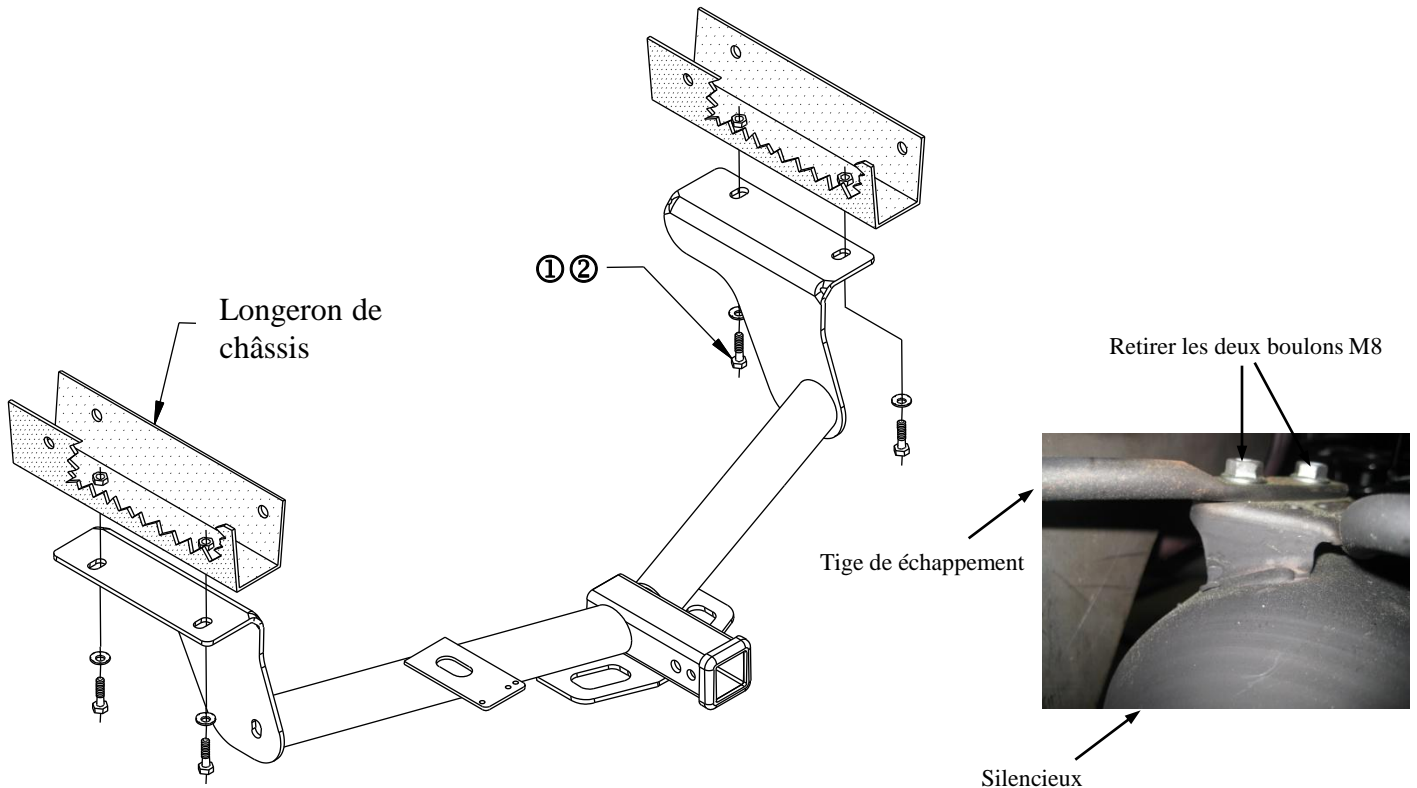

①	Qté (4)	M12 X 1.25 X 40mm CL10.9	②	Qté (4)	Rondelle conique dentée ½ po
---	---------	--------------------------	---	---------	------------------------------

1. Enlever les supports d'arrimage du côté conducteur et les retourner au propriétaire du véhicule.
2. Abaisser l'échappement. Enlever ou repositionner tige de échappement. S'il a été retiré, retournez à la clientèle. Si repositionné, retirer les boulons, faire pivoter la tige pour pointer vers l'avant et réinstaller les boulons.
3. Soulever l'attelage en position au-dessus des écrous à souder existants et installer les boulons M12 et les rondelles coniques comme illustré ci-dessus.
4. Soulever et attachez échappement.

Serrer toute la visserie M12 en appliquant un couple de serrage de 65 lb-pi.

Remarque : Vérifier l'attelage fréquemment, en s'assurant que toute la visserie et la bille sont serrées adéquatement. Si l'attelage est enlevé, boucher tous les trous percés dans le coffre ou la carrosserie afin de prévenir l'infiltration d'eau ou de gaz d'échappement. Un attelage ou bille endommagés doivent être enlevés et remplacés. Observer les mesures de sécurité appropriées en travaillant sous le véhicule et porter des lunettes de protection. Ne jamais utiliser une torche pour découper un accès ou un trou de fixation.

Ce produit est conforme aux normes V-5 et SAE J684 de la V.E.S.C. (État de New York) concernant les spécifications en matière de sécurité des systèmes d'attelage.

Instrucciones de instalación

Toyota RAV4

Números de partes:

75766

44686

87631

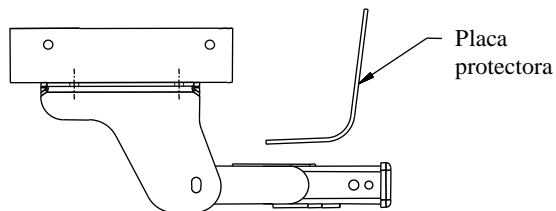

Placa protectora

El enganche se muestra en la posición correcta

Equipo necesario:

Kit de tornillos: 75766F

Llaves: 12mm, 17mm, 19mm

Brocas de taladro: Ninguna

Ubicación del acceso al cableado : SUV3, SUV4

No supere el valor inferior entre la calificación del fabricante del vehículo del remolque o

Tipo de enganche	Peso máximo bruto del remolque (LB)	Peso máximo de la horquilla (LB)
Distribuidor de peso	5000 (2267 Kg)	525 (238 Kg)
Montaje de bola para carga de peso	3500 (1589 Kg)	525 (238 Kg)

Accesorio Calificación	C
	C

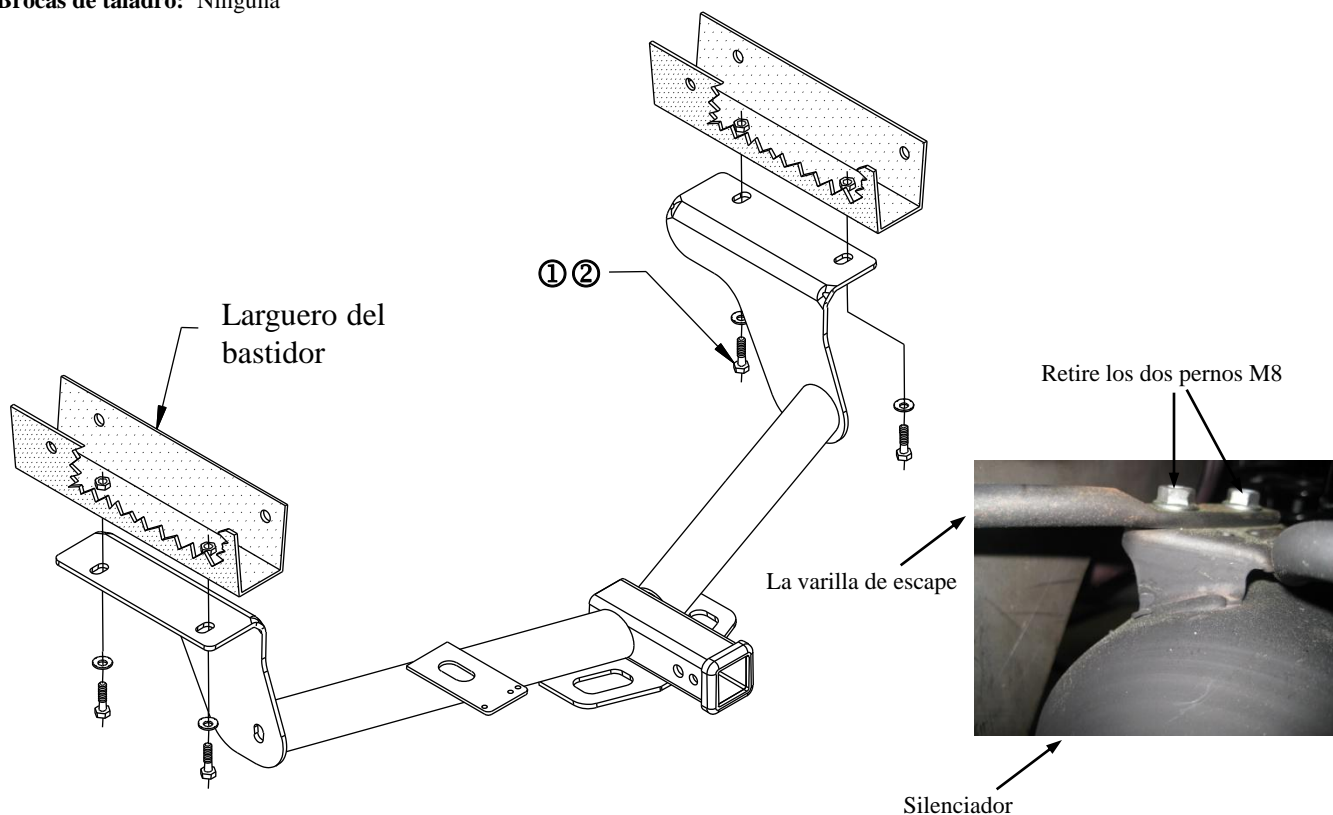

Larguero del bastidor

La varilla de escape

Retire los dos pernos M8

Silenciador

①	Cant. (4)	M12 X 1.25 X 40mm CL10.9	②	Cant. (4)	Arandela cónica dentada 1/2"
---	-----------	--------------------------	---	-----------	------------------------------

1. Retire el soporte de amarre del costado del conductor del vehículo y devuelva al propietario del vehículo.
2. Baje el escape. Quitar o cambiar la posición de la varilla de escape. Si se ha retirado, vuelva al cliente. Si cambian de posición, quitar los tornillos, gire la varilla para apuntar hacia adelante y vuelva a instalar los tornillos.
3. Levante el enganche a su posición encima de las tuercas de soldar existentes e instale los pernos M12 y las arandelas cónicas dentadas como se muestra arriba
4. Levante y adjuntar escape.

Apriete todos los tornillos M12 con una llave de torsión hasta 65 Lb.-pies

Nota: Revise el enganche con frecuencia, verificando que todos los tornillos sujetadores y la bola estén correctamente apretados. Si se quita el enganche, tape todos los orificios en el colector del baúl u otros paneles de la carrocería para evitar la entrada del agua y los gases del escape. Se debe retirar y reemplazar un enganche o bola que se haya dañado. Observe las precauciones de seguridad al trabajar por debajo del vehículo y use protección visual. No corte el acceso o los orificios del accesorio con soplete.

Este producto cumple con las especificaciones y requisitos de seguridad para conectar dispositivos y sistemas de remolque del estado de Nueva York. V.E.S.C. Regulación V-5 y SAE J684