

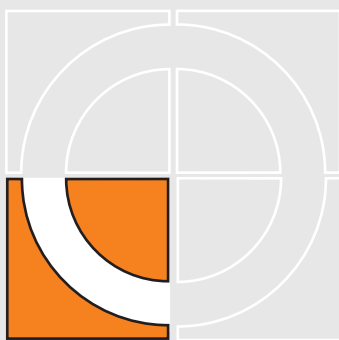

**ENGANCHES**  
**ARAGON**

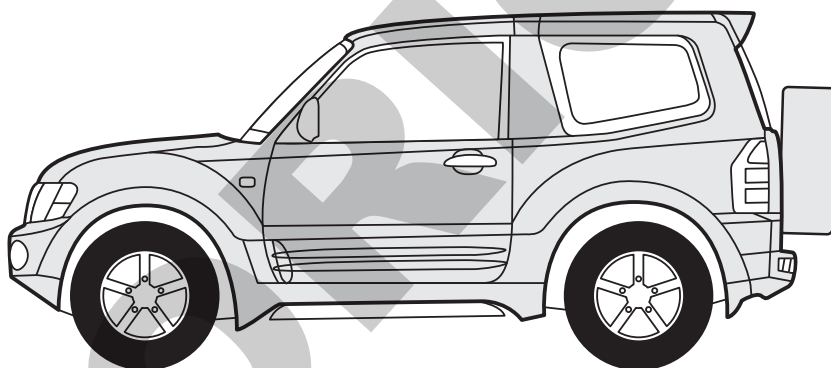

MITSUBISHI MONTERO 05-2000 →



**E**

Enganches Aragón ofrece una garantía de sus productos por un período de dos años a partir de la fecha de entrega conforme a lo dispuesto en la Directiva 1999/44/CE y la ley 23/2003 quedando limitada al reemplazo de la mercancía defectuosa y en ningún caso se extenderá a daños o perjuicios consecuenciales.

Enganche fabricado por ENGANCHES ARAGÓN adaptable a la marca del vehículo.

Queda formalmente prohibido cualquier tipo de modificación, transformación o alteración sobre cualquiera de nuestros productos. El incumplimiento de esto daría lugar inmediatamente a la anulación de la homologación y de la garantía del producto.

Dependiendo de la versión y el año, una parte del paragolpes puede ser necesariamente recortada.

La información proporcionada por nosotros para el recorte del paragolpes es sólo una ayuda no vinculante.

El recorte se sabrá correctamente durante el montaje, con el tamaño requerido.

Es necesario sellar todos los puntos de anclaje del vehículo donde va sujeto el enganche para evitar la entrada de agua.

**GB**

Enganches Aragon offers a two years guarantee of their products from the delivery date according to arranged in the european directive 1999/44/CE and law 23/2003 being limited to the replacement of faulty products and in no case will be extended to damages or consequent harms. Towbar made by ENGANCHES ARAGON adaptable to the brand of the vehicle.

It is forbidden to make any modification to our towbars. The breach of this condition will cancel the approval and the guarantee product.

Depending on car's version and year, part of the bumper need to be cut.

Information provided by us for the cutting of bumper is only a non binding help.

The cut will know properly during assembly with the required size.

It is necessary to seal all the anchor points of the vehicle where the tow bar is fixed to prevent entry of water.

**F**

Enganches Aragón offre une garantie de ses produits pour une période de deux années à partir de la date de livraison conformément à ce qu'est disposé dans la directive 1999/44/CE ainsi que la loi 23/2003 en étant limitée au remplacement de la marchandise défectueuse et dans aucun cas il sera étendu des dommages et intérêts.

Attelage fabriqué par ENGANCHES ARAGON adaptable à la marque de ce véhicule.

Il est interdit de faire des modifications ou transformations sur les attelages. Le Non-respect de cela donnera lieu à l'immédiate annulation de l'homologation et de la garantie du produit.

Selon la version et l'année du véhicule, une partie du parechoc peut être découpée.

L'information transmise pour la découpe est seulement une aide, à chacun de vérifier la découpe nécessaire.

La découpe se verra correctement durant le montage, aux dimensions requises.

Il est nécessaire de joindre tous les points d'ancrage de l'attelage au véhicule afin d'empêcher toute entrée d'eau.

**I**

Enganches y remolques Enganches Aragon offre una garanzia dei suoi prodotti entro un periodo di due anni dalla data della consegna conforme alla direttiva 1999/44/CE e la legge 23/2003 che è limitata alla sostituzione della merce difettosa ed in nessun caso si estenderà ai danni o ai pregiudizi conseguenti.

Dispositivo di traino ENGANCHES ARAGON adeguato alla marca di questo veicolo.

È totalmente proibito effettuare qualsiasi tipo di modifica (fori addizionali, saldare pezzi, togliere pezzi, ecc.) sui ganci. L'inadempienza di questa condizione provoca l'annullamento della garanzia e dell'omologazione del gancio.

Dipendendo dalla versione e dell'anno, un pezzo del paraurti può essere tagliato.

L'informazione proporzionata da noi per il paraurti è solo un aiuto non vincolante.

Il taglio si saprà esattamente durante il montaggio col formato necessario.

È necessario sigillare tutti i punti di fissaggio dove viene ancorato il gancio sul veicolo, onde evitare infiltrazioni

**D**

Enganches Aragon bietet eine garantie seiner Produkte gültig für 2 jahre ab dem Abgabedatum nach der europäischen Rechtslinie 1999/44/CE und dem Gesetz 23/2003 an. Die Garantie ist gültig für die Ersetzung der defekten Waren und auf keinen fall für die Schäden oder nachfolgenden Beschädigungen.

Für dieses Fahrzeug angepasst und hergestellt durch ENGANCHES ARAGON

Es ist strikt verboten, an den Kupplungen jegliche Veränderung (zusätzliche Löcher, Anschweißen von Teilen, Entfernung von Teilen) vorzunehmen. Die Nichteinhaltung dieser Bedingung hat die Ungültigkeit der Garantie und der Genehmigung der Kupplung zur Folge.

Je nach Ausstattungsvariante und Baujahr kann ein Ausschnitt des Stoßfängers zur Nachrüstung erforderlich sein.

Von uns gemachte Angaben zum Ausschnitt des Stoßfängers sind nur eine unverbindliche Hilfestellung.

Der Ausschnitt ist fachgerecht im Zuge der Montage auf die erforderliche Größe vorzunehmen.

Bitte versiegeln Sie alle Befestigungspunkte fachgerecht- um ein Eindringen von Wasser zu verhindern.

**NL**

Enganches Aragon biedt een termijn van twee jaar garantie aan op haar producten vanaf de leveringsdatum overeenkomstig de afspraken in het Europese directief 1999/44/CE en wet 23/2003. De garantie beperkt zich specifiek tot het vervangen van foutief geleverde producten en zal in geen enkel geval uitgebreid worden bij schade of blijvend letsel.

Trekhaak welke geproduceerd zijn door ENGANCHES ARAGON zijn alleen te gebruiken voor het merk en type van het opgegeven voertuig.

Het is absoluut verboden om onze trekhaak, op welke manier dan ook, te modificeren. Indien aan deze conditie geen gevolg gegeven wordt vervalt de wettelijke type goedkeuring en daarmee de garantie op het product

94/20/EC

MITSUBISHI MONTERO 05-2000→

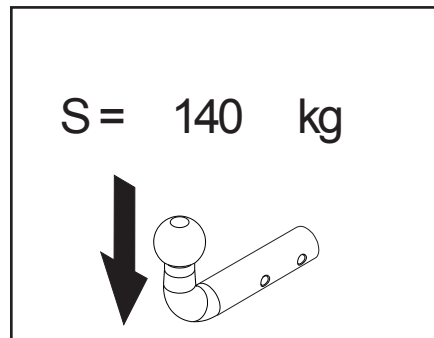
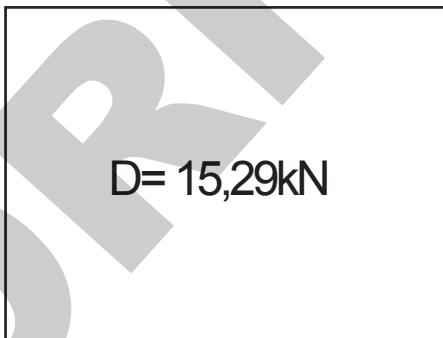
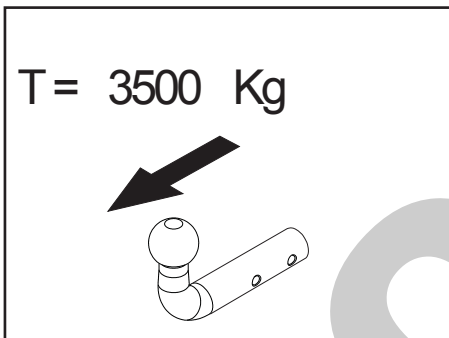
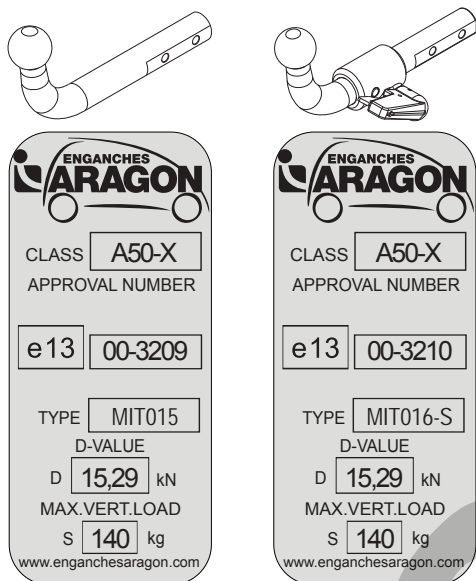

C (kg)      T (kg)

$g = 9,81 \text{ m/s}^2$

$$D \geq \frac{T \cdot C}{T + C} \cdot \frac{g}{1000} \text{ (kN)}$$







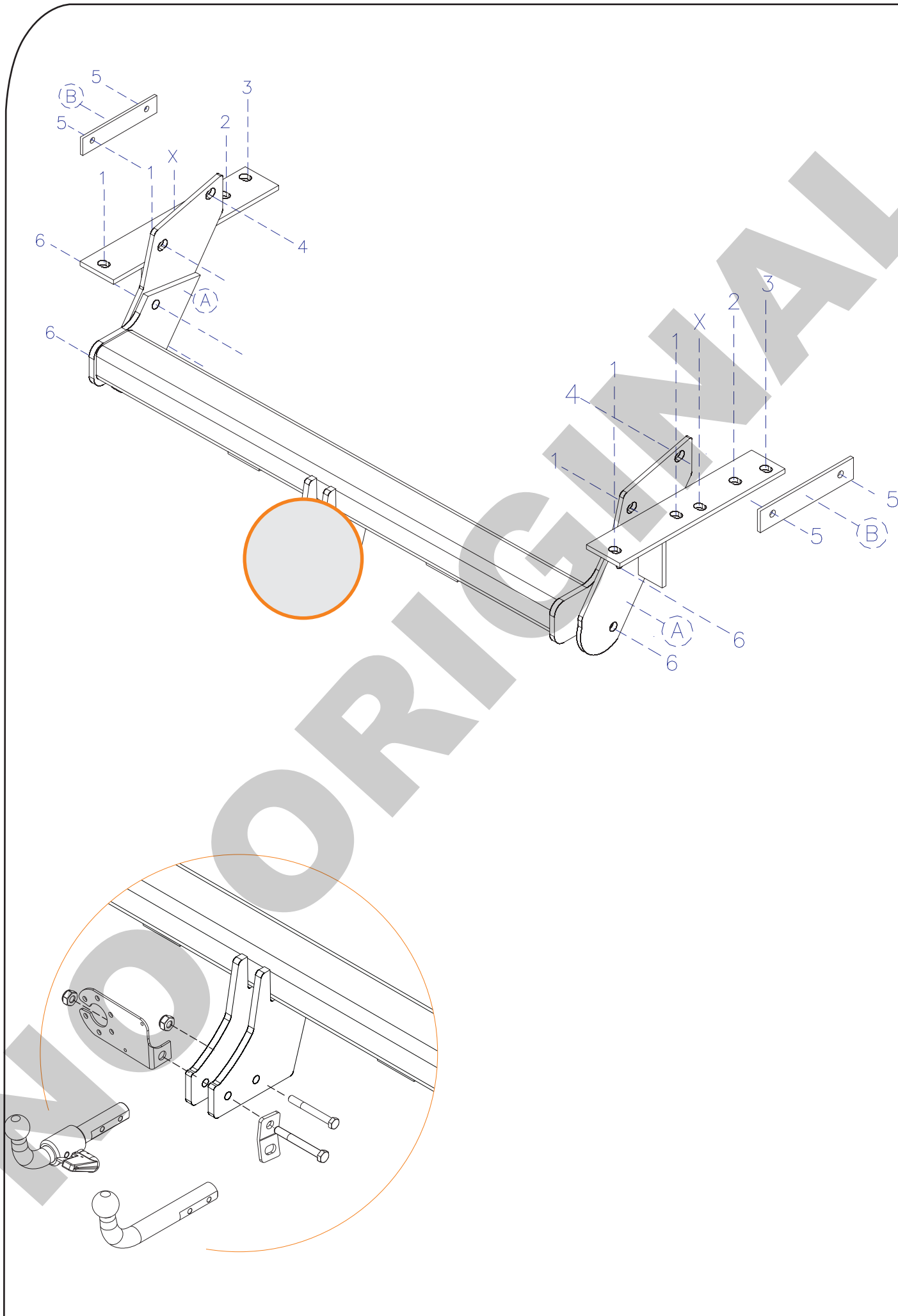

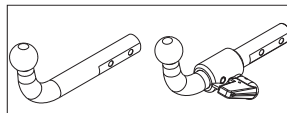





$$T \leq \frac{C \cdot D \cdot 1000}{(C \cdot g) - (1000 \cdot D)} \text{ (kg)}$$

	M8	M10	M12	M14	M16
N/m	25	55	85	135	200

0 km      1000 km





1			1	
2		M10x65 DIN 931(8.8)	1	
3		M10x70 DIN 931(8.8)	1	
4		M10 DIN 985	2	
5			1	
6			1	
7			1	
8			1+1	
9		40x8x135	2	
10		M14x40 DIN 933(8.8)	4	
11		M12x110 DIN 933(8.8)	2	
12		M12x100 DIN 933(8.8)	2	
13		M12x1,25x30 DIN 961(8.8)	8	
14		Ø14 DIN 125	4	
15		Ø12 DIN 9021	12	
16		Ø14 DIN 6798	4	
17		Ø12 DIN 6798	8	
18		M12 DIN 6923	4	
19		M6 DIN 6923	2	
20		M14 DIN934	4	

**1**

### INSTRUCCIONES DE MONTAJE

1. Desmontar la barra situada detrás del paragolpes (ya no se utiliza). Quitar también la protección de plástico donde está sujeta la barra. En el caso del Montero 5 p. para sacar uno de los tornillos del lado derecho, es necesario desmontar un evaporizador que lleva el vehículo.
2. Sujetar las piezas "A" sobre los puntos "1" mediante tornillos M12 x 1,25 x 30, arandelas planas y aros elásticos.
3. Sujetar el punto "2" (Montero 3 p.) y en el punto "3" (Montero 5 p.), mediante tornillos M12 x 1,25 x 30, arandelas planas y aros elásticos. (El punto "X" no es punto de anclaje).
4. En el caso de Montero 3 p. sujetar sobre el punto "4" mediante tornillos M12 x 110, arandelas planas y tuercas M12.
5. En el caso del Montero 5 p. introducir por el exterior del chasis las piezas "B" y sujetar sobre los puntos "4" y "5" mediante tornillos M12 x 110, arandelas planas y tuercas M12.
6. Introducir el enganche entre las piezas "A" y sujetar sobre los puntos "6" mediante tornillos M14 x 40, arandelas planas, aros elásticos y tuercas M14.
7. Hacer un recorte en el canto de la pieza de plástico que hemos quitado anteriormente para la salida de las piezas de sujeción de la bola (aproximadamente 100 x 80 mm.).
8. Apretar todo según el par de apriete correspondiente. (Es necesario comprobar el par de apriete después de los primeros 1.000 km de uso).
9. Volver a colocar el evaporizador en el caso del Montero 5 p. y colocar de nuevo la pieza de plástico del final del paragolpes.

**2**

### FITTING INSTRUCTIONS

1. Dismount the bar situated behind the bumper (it will no longer be needed) Removed the protective plastic when the bar is fixed. In the model Montero 5 doors you have to dismount the vaporizer to remove one of the bolts from the right side.
2. Join pieces "A" at points "1" using M12x1,25x30 bolts, flat washers and spring washers.
3. Join at point "2" (Montero 3 doors) and at point "3" (Montero 5 doors), using M12x1,25x30 bolts, flat washers and spring washers. (Point X is not a fixing point).
4. In the model Montero 3 doors join at point 4 using M12x110 bolts, flat washers and M12 nuts.
5. In the model Montero 5 doors introduce on the outside of the chassis pieces "B" and join at points "4" and "5" using M12x110 bolts, flat washers and M12 nuts.
6. Introduce the towbar between pieces "A" and join at points "6" using M14x40 bolts, flat washers and spring washers and M14 nuts.
7. Make a recess at the plastic piece removed before to let coupling ball out. (100x80 mm.)
8. Tighten all the bolts according to the recommended tightening torque. (Retighten all the bolts after the first 1000 km. of towing).
9. Replace the vaporizer (Montero 5 doors). Replace plastic part at the end of the bumper.

**3**

### NOTICES DE MONTAGE

1. Démonter la barre de fixation du parechocs située derrière du parechocs (elle ne servira plus). Enlever aussi la protection en plastique où la barre est fixée. Dans le Montero 5 portes il faut démonter le vaporisateur qui a le véhicule. Pour sortir une de vis.
2. Fixer les pièces "A" sur les points "1" à l'aide des vis M12x1.25x30, des rondelles plates et des rondelles freins.
3. Fixer dans le point "2" (Montero 3 ports) et dans le point "3" (Montero 5 port), à l'aide des vis M12x1.25x30, des rondelles plates et des rondelles freins. (Le point "X" n'est pas un point de fixation).
4. Dans le Montero 3 ports fixer sur le point "4" à l'aide des vis M12x110, des rondelles plates et des écrous M12.
5. Dans le Montero 5 ports introduire par l'extérieur du châssis les pièces "B" et fixer sur les points "4" et "5" à l'aide des vis M12x110, des rondelles plates et des écrous M12.
6. Introduire l'attelage entre les pièces "A" et fixer sur les points "6" à l'aide des vis M14x40, des rondelles plates, des rondelles freins et des écrous M14.
7. Faire un coupe dans le bord de la pièce en plastique enlevée avant pour la sortie des pièces de fixation de la boule (100x80 mm.)
8. Serrer selon le couple de serrage correspondant. Il est conseillé de contrôler le couple de serrage après les 1000 kilometres d'utilisation.
9. Remonter dans le Montero 5 portes et placer la pièce en plastique de la fin du parachocs.

**4**

### ISTRUZIONI DI MONTAGGIO

1. Smontare la barra situata dietro il paraurti (non si utilizza più). Togliere anche la protezione di plastica che sostiene la barra. Nel caso del Montero 5p. per togliere una delle viti del lato destro, è necessario smontare un vaporizzatore di cui è dotato il veicolo.
2. Fissare i pezzi A sui punti 1 per mezzo di viti M12x1.25x30, rondelle piane e rondelle elastiche.
3. Fissare sul punto 2 (Montero 3p.) e sul punto 3 (Montero 5p.) per mezzo di viti M12x1,25x30, rondelle piane e rondelle elastiche (Il punto X non è un punto di ancoraggio).
4. Nel caso del Montero 3p. fissare sul punto 4 per mezzo di viti M12x110, rondelle piane e dadi M12.
5. Nel caso del Montero 5p. introdurre dalla parte interna del chassis i pezzi B e fissare sui punti 4 e 5 per mezzo di viti M12x110, rondelle piane e dadi M12.
6. Introdurre il gancio tra i pezzi A e fissare sui punti 6 per mezzo di viti M14x40, rondelle piane, rondelle elastiche e dadi M14.
7. Fare un taglio nell'angolo del pezzo di plastica che abbiamo tolto anteriormente per l'uscita dei pezzi di sostegno della sfera (100x80 mm. circa).
8. Serrare la bulloneria applicando la forza di stretta corrispondente. (È necessario controllare il perfetto serraggio dopo aver percorso i primi 1000 km. di traino).
9. Ricollocare il vaporizzatore nel caso del Montero 5p. e collocare di nuovo il pezzo di plastica della parte finale del paraurti.

### ANLEITUNGEN FÜR DIE MONTAGE

1. Die hinter der Stoßstange sitzende Stange ausbauen (wird nicht wiederverwendet). Gleichzeitig die Kunststoffabdeckung ausbauen, an der die Stange angebracht ist. Beim Montero 5T ist ein zum Fahrzeugumfang gehörender Verdampfer auszubauen, um an eine der beiden rechtsseitigen Schrauben zu kommen.
2. Teil "A" mit den Schrauben M12 x 1,25 x 30, flachen Unterlegscheiben und Federringen an den Punkten "1" befestigen.
3. Daran anschließend die Aufhängung am Punkt "2" (beim Montero 3T) bzw. am Punkt "3" (beim Montero 5T) mit den Schrauben M12 x 1,25 x 30, flachen Unterlegscheiben und Federringen vornehmen (Der Punkt "X" ist kein Anbindungspunkt).
4. Beim Montero 4T die Anbindung am Punkt "4" mit den Schrauben M12 x 110, flachen Unterlegscheiben und entsprechenden Muttern M12 vornehmen.
5. Beim Montero 5T von außen am Chassis die Teile "B" einsetzen und an den Punkten "4" und "5" mit den Schrauben M12 x 110 flachen Unterlegscheiben und dazugehörigen Muttern M12 verschrauben.
6. Anhängerkupplung zwischen die Teile "A" einsetzen und mit den Schrauben M14 x 40, flachen Unterlegscheiben, Federringen und Muttern M14 an den Punkten "6" verschrauben.
7. In die Kante des weiter oben ausgebauten Teils aus Kunststoff einen Ausschnitt (etwas 100 x 80 cm) für die Halteelemente der Kugel einbringen.
8. Alle Verschraubung mit dem jeweils entsprechenden Anziehmoment festziehen. (Es empfiehlt sich, das Anziehmoment nach den ersten gefahrenen 1000 km zu überprüfen).
9. Beim Montero 5T abschließend wieder den vorher ausgebauten Verdampfer anbauen, und bei allen Modellen das an den Enden der Stoßstange sitzende Kunststoffteil.

### ИНСТРУКЦИИ ПО МОНТАЖУ ФАРКОПА

1. Снять раму, расположенную за бампером (она больше не будет использоваться). Также снять пластиковую защиту в местах крепления бампера. В случае модели Монтеро 5-ти дверной для того чтобы открутить один из болтов с правой стороны, потребуется снять имеющийся на автомобиле вапоризатор.
2. Закрепить детали А в точках под номером 1, используя болты M12x1,25x30, плоские шайбы и резиновые прокладки.
3. Закрепить точку 2 (в 3-х дверной модели) и точку 3 (в 5-ти дверной модели), используя болты M12x1,25x30, плоские шайбы и резиновые прокладки (точка «X» не является крепежной).
4. Для модели Монтеро 3-х дверной закрепить точку 4 используя болты M12x110, плоские шайбы и гайки M 12.
5. В случае модели Монтеро 5-ти дверной закрепить деталь «В» вставляется с внешней стороны шасси и закрепляется в точках «4» и «5» болтами M12x110, плоскими шайбами и гайками M12.
6. Поместить фаркоп между деталями «А» и закрепить в точках «6» болтами M14x40б плоскими шайбами, резиновыми прокладками и гайками M14.
7. Сделать надрез на внешнем крае предварительно снятой нами пластиковой детали для того чтобы обеспечить выходное отверстие крепежных частей шара (приблизительно 100 x 80 мм.).
8. Затянуть все болты (натяжение болтов необходимо проверить после первых 1000 км. пробега).
9. Вернуть на место вапоризатор в случае Монтеро 5-ти дверного и пластиковую деталь на внешнем крае бампера.



**MITSUBISHI MONTERO 05-2000→**

 RECORTE DEL PARAGOLPES  
 RITAGLIO DEL PARAURTI

 RECESS OF THE BUMPERDÉ  
 AUSSCHNITT DES STOSSFÄNGERS

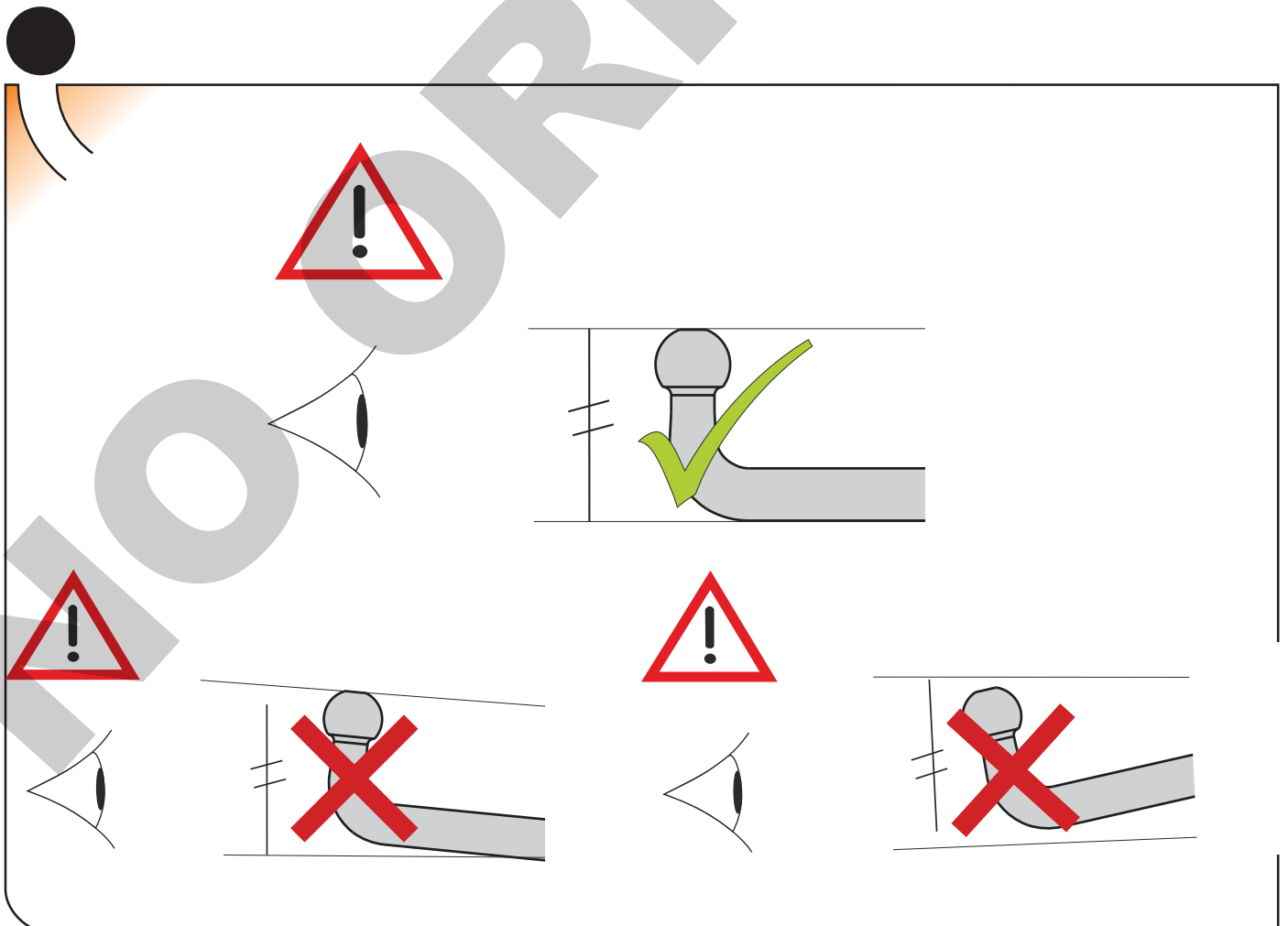
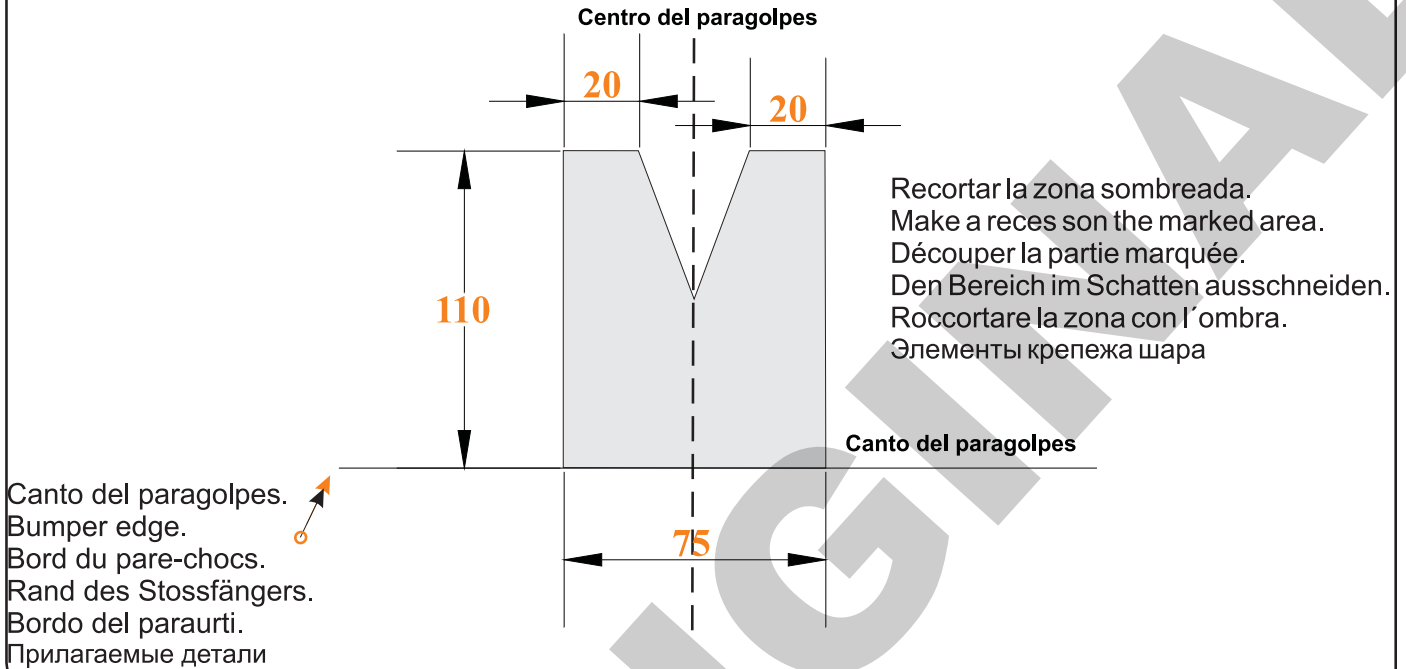
 COUPE DU PARE-CHOC  
 ВЫРЕЗ В БАМПЕРЕ

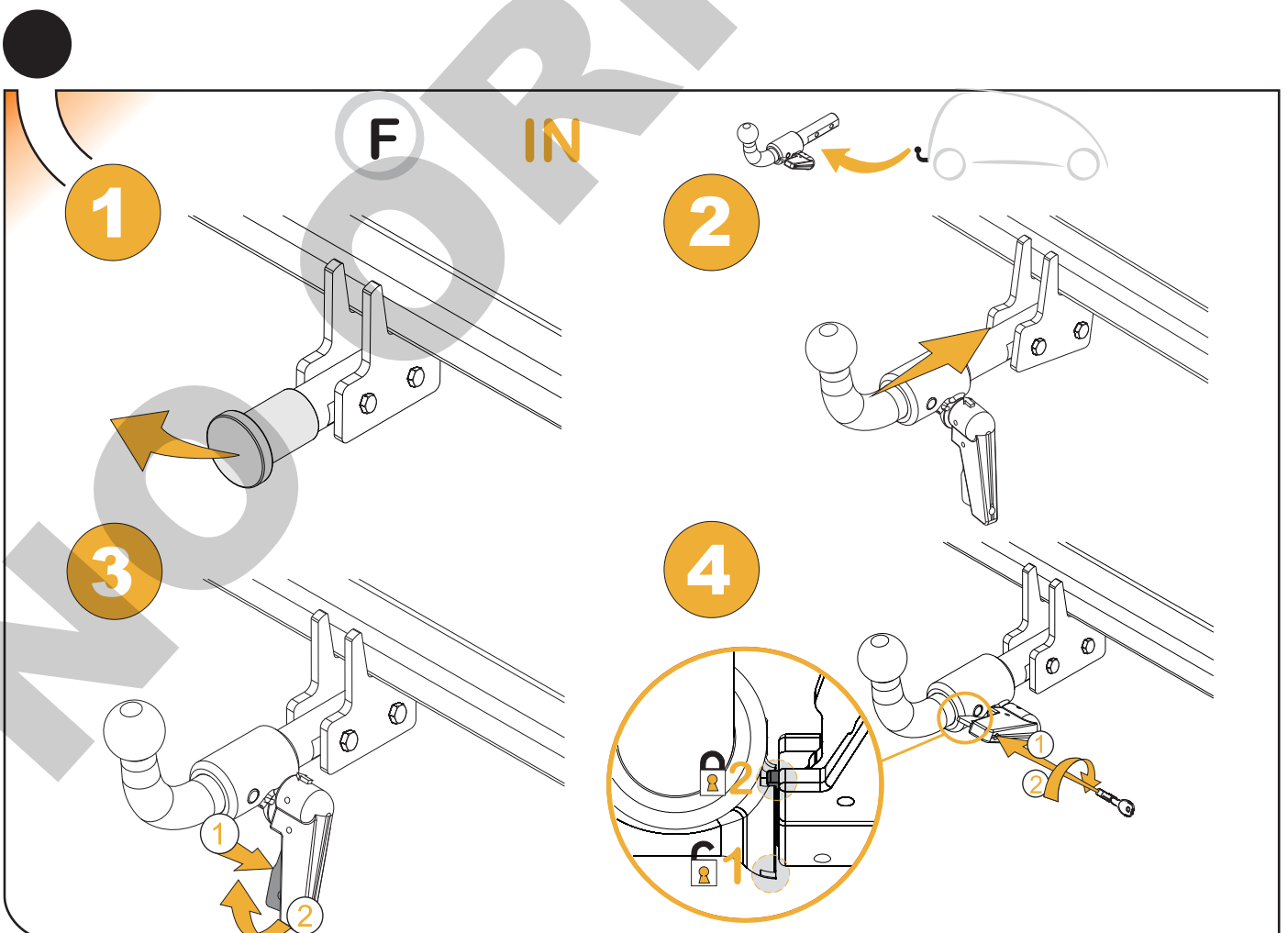
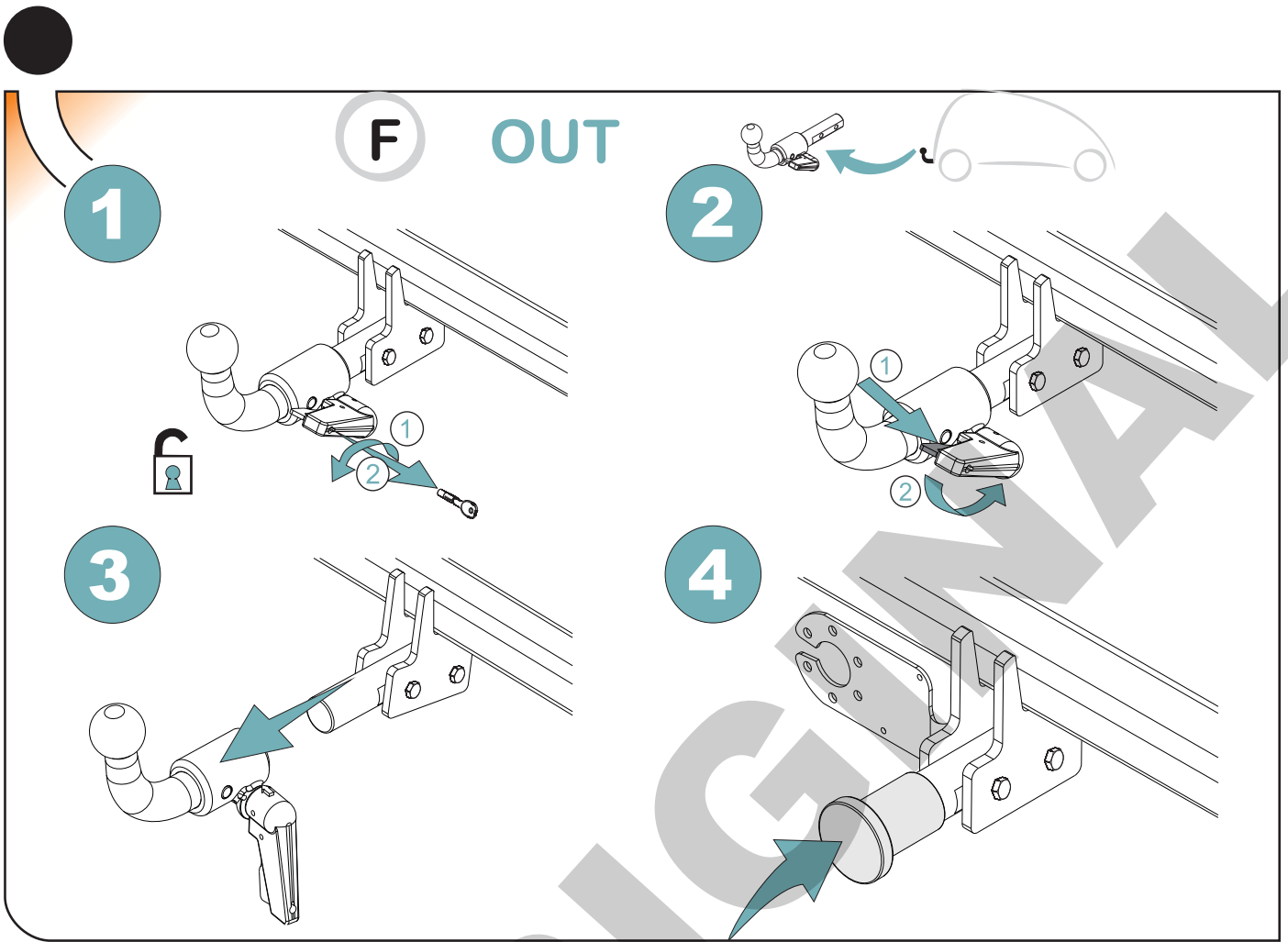



MANTENIMIENTO DE SISTEMAS EXTRAIBLES  
DETACHABLE SYSTEMS MAINTENANCE

F

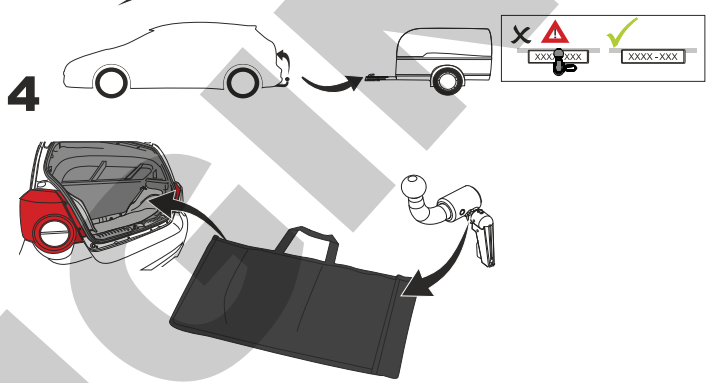
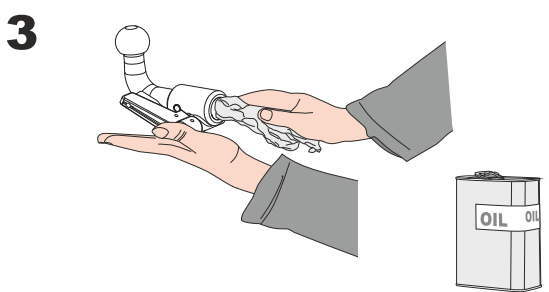
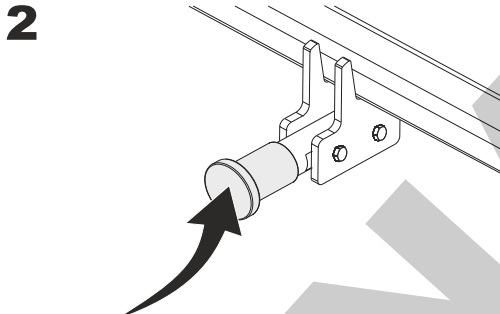
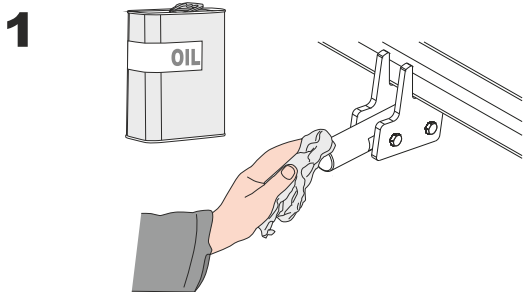

LowCar®



**ENGANCHES**  
**ARAGON**



**HowBox<sup>®</sup>**



**TowCar**®



**ENGANCHES**  
**SARAGON**

**TowBox**®

**TowCar**®



**T**owCar<sup>®</sup>

**ENGANCHES**

**SARAGON**



## ANEXO III

### CERTIFICADO DE TALLER

D. \_\_\_\_\_, expresamente autorizado por la \_\_\_\_\_  
domiciliada en \_\_\_\_\_, teléfono \_\_\_\_\_, dedicada  
a la actividad de \_\_\_\_\_ n° de Registro Industrial \_\_\_\_\_ y n° de registro  
especial \_\_\_\_\_.

#### CERTIFICA

Que la mencionada empresa ha realizado la/s Reforma/s y asume la responsabilidad de la ejecución,  
sobre el vehículo marca....., tipo.....  
variante..... denominación comercial .....  
matrícula ..... y n° de bastidor ....., de acuerdo con:

- La normativa vigente en materia de reformas de vehículos.
- Las normas del fabricante del vehículo aplicables a la/s reforma/s llevadas a cabo en dicho vehículo.
- El proyecto descriptivo de la/s reforma/s, adjunto al expediente.

#### OBSERVACIONES: (2)

Tipificada/s con el código de reforma/s.....  
Reforma consiste en:

#### COLOCACION DE ENGANCHE \_\_\_\_\_

n° de identificación / marca de homologación

Type :

Fecha:

Firma y sello:

Fdo:

(1) En el caso de que la reforma sea efectuada por el fabricante se indicará N/A.

(2) Se debe especificar en este apartado OBSERVACIONES, la identificación de los equipos o sistemas modificados, garantizando que se cumple lo previsto en el artículo 6 del reglamento general de vehículos y, en su caso, en el artículo 5 del R. D. 1457/1986 de 10 de enero, por el que se regula la actividad industrial en talleres de vehículos automóviles, de equipos y sus componentes, modificado por 455/2010 de 16 de abril, por el que se modifica el R. D. 1457/1986 de 10 de enero por el que se regulan la actividad industrial y la prestación.

Valor "D"

$$D = \text{Pag.1 kN}$$

Valor "S"

$$S = \text{Pag.1 kg}$$

MMR C/F

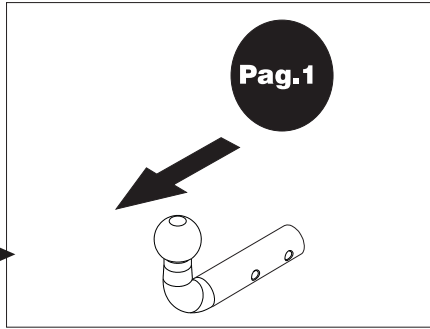

Nº de Identificación /  
Marca de Homologación

CLASS:	<input type="text"/>
APPROVAL NUMBER	<input type="text"/>
e	00-0000
TYPE:	XXX
D-VALUE	<input type="text"/>
D	<input type="text"/> kN
MAX. VERT. LOAD	<input type="text"/>
S	<input type="text"/> kg

E  
I

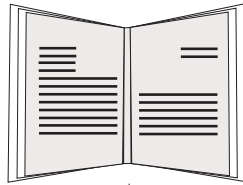

NL	D	GB	A
PL	RU	F	TR
CZ	P	GR	

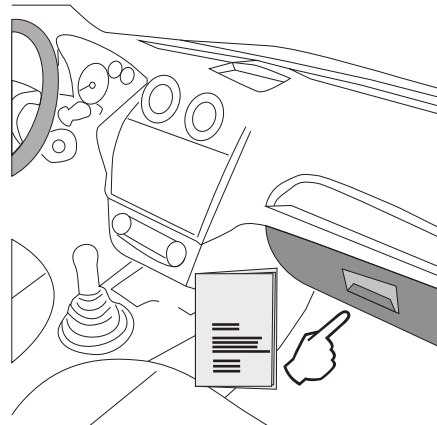
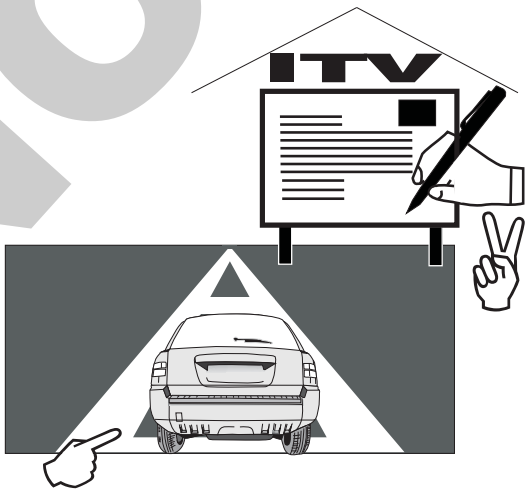

**TR**

Enganches Aragon firması tüm ürünlerine (Çeki Topuzu Sistemleri) teslim tarihinden itibaren iki (2) yıl garanti vermektedir. Bu garanti, Avrupa Birliği tarafından verilen tarifname 1999/44/CE ve 23/2003 kanununa göre sahte ürünlerle değiştirilmesi halinde sınırlandırılmış ve de hasara ve zarara uğrama durumlarında hiçbir şekilde geçerli değildir.

ENGANCHES ARAGON Firması tarafından imal edilen Çeki Sistemleri markasına göre araçlara monte edilebilmektedir.

Çeki Topuzu Sistemlerimiz üzerindeki herhangi bir değişiklik yapmak yasaktır. Bu şartın ihlalinde (e) Avrupa Birliği garantisi ve ürün garantisini geçerliliğini kaybetmektedir.

Araçların modeline ve senesine göre, arka tamponunun bir parçasının kesilme gerekmektedir.

Arka Tamponun kesilmesi için tarafımızdan verilen bilgi sadece bağlayıcı olmayan bir yardımdır.

Tampon kesimi sadece montaj esnasında verilen ölçülerde yerine getirilmelidir.

**GR**

H Enganches Aragon προσφέρει εγγύηση 2 ετών για τα προϊόντα της, με έναρξη την ημερομηνία παράδοσης των προϊόντων της, σύμφωνα με την οδηγία της Ε.Ε. 1999/44/CE τον νόμο 23/2003. Η υποχρέωση που πηγάζει για την ENGANCHES ARAGON από την εν λόγω εγγύηση περιορίζεται στην αντικατάσταση των ελαττωματικών προϊόντων και σε καμία περίπτωση δεν επεκτείνεται σε άλλες ζημιές ή επακόλουθες βλάβες.

Οι κοτσαδόροι που κατασκευάζονται από την ENGANCHES ARAGON, ταιριάζουν στην αναφερόμενη μάρκα αυτοκινήτου για την οποία προορίζονται.

Απαγορεύεται να κάνετε οποιαδήποτε τροποποίηση στους κοτσαδόρους μας. Στην περίπτωση που κάτι τέτοιο συμβεί αυτό ακυρώνει την εγγύηση του προϊόντος.

Αναλόγως με τον τύπο και την χρονολογία του αυτοκινήτου, πρέπει να γίνει ένα κόψιμο στον προφυλακτήρα.

Η παρεχόμενη πληροφόρηση για το κόψιμο δεν είναι δεσμευτική και πρέπει να γίνει ακριβώς στην απαιτούμενη διάσταση, κατά την διάρκεια της τοποθέτησης του προφυλακτήρα στο αυτοκίνητο.

**P**

A firma Enganches Aragon, oferece garantia dos seus produtos por um período de dois anos a partir da data de entrega conforme o disposto na directiva 1999/44/CE e Decreto-lei 23/2003. Esta garantia está limitada à substituição de mercadoria defeituosa, não sendo passível de qualquer indemnização por parte do adquirente.

Os engates de boquete fabricados por esta firma são exclusivos e apropriados a cada modelo das diferentes marcas para as quais fabrica.

É expressamente proibida toda e qualquer modificação ou transformação da mercadoria, caso no qual qualquer destas infracções dará lugar à anulação da homologação e garantia dos mesmos.

**RU**

Производители фаркопов «Энганчес Арагон» предоставляют гарантию на свои изделия сроком на два года с момента доставки, согласно Распоряжению Европейского Союза 1999/44 и Закону 23/2003, при этом замена производится только в случае бракованного товара и не распространяется на причиненные повреждения и неполадки.

Фаркопы, изготовленные на фабрике «Энганчес Арагон», адаптируются к марке автомобиля.

Запрещается изменять или модифицировать любой из наших товаров. Несоблюдение данного требования приведет к прекращению гарантии на товар и к его несоответствию стандартам качества. В зависимости от версии и года выпуска, возможно, потребуется произвести вырез на бампере.

Информация, связанная с вырезом на бампере, предоставляется в качестве вспомогательной и не носит обязательный характер.

Точные размеры выреза станут известны во время монтажа.

Необходимо заделать все места крепления фаркопа на автомобиле, чтобы предотвратить попадание воды.

**PL**

Enganches Aragon oferuje dwuletnią gwarancję na swoje produkty od daty dostarczenia, zgodnie z europejską dyrektywą 1999/44/CE i prawem 23/2003. Gwarancja obejmuje wyłącznie wymianę wadliwych produktów. Gwarancja nie może być poszerzona o wypłatę odszkodowania czy powstałe szkody.

Hak holowniczy Enganches Aragon odpowiedni dla marki samochodu.

Zabronione jest dokonywanie jakichkolwiek modyfikacji naszych haków holowniczych. Niezastosowanie się spowoduje utratę gwarancji.

**CZ**

Firma Enganches \*\*Aragon\*\* poskytuje na své výrobky záruka po dobu 2 let od data jejich dodání. Ve smyslu znění evropské směrnice 1999/44/CE a zákona 23/2003 je záruka omezena na výměnu vadných výrobků a v žádném případě se záruka nevztahuje na náhradu vzniklé škody, nebo ublížení.

Tažné zařízení vyrobené u ENGANCHES ARAGON vhodné pro tuto značku vozidla.

Na našich tažných zařízeních je zakázané provádět jakékoliv úpravy. Nesplnění této podmínky ruší schválení a záruku na výrobek.

Výřezu do nárazníku záleží na verzi a roku výroby vozidla. Informace, které poskytujeme jsou pouze orientační a nezávazné.

Výřez do nárazníku, včetně jeho rozsahu, je znám až během montáže.

Nutnost výřezu do nárazníku záleží na verzi a roku výroby vozidla. Informace, které poskytujeme jsou pouze orientační a nezávazné. Výřez do nárazníku, včetně jeho rozsahu, je znám až během montáže.

**A**

تقدم إنكنشيس أرغون مدة سنتين كضمان على منتجاتها ابتداءً من تاريخ التسليم طبقاً لما جاء في توجيهات الاتحاد الأوروبي 44/1999 والقانون رقم 23/2003 وتخص حصرياً البضاعة التي بها عيوب أو أخطاء ولا تمنح أبداً في حالات التلف أو الاستخدام الغير الجيد.

صنع المنتج من طرف إنكنشيس أرغون وهو موافق لنوع هذه السيارة .

يمنع منعاً كلياً أي تغيير أو تحويل قد تتعرض لها بضاعتنا. عدم التقيد بذلك يلغي شروط الضمان بالكامل.

ENGANCHES Y REMOLQUES ARAGÓN S.L.



Polígono Industrial Malpica, Calle B, Parcela 77

Tel. 00 34 976 45 71 30 | 00 34 902 45 71 30

Fax 00 34 976 45 71 31

E- 50016 Zaragoza (España)

E-mail: [eng@enganchesaragon.com](mailto:eng@enganchesaragon.com)

[www.enganchesaragon.com](http://www.enganchesaragon.com)

