

# ФАРКОП "LEADER" T113-F/F(N)/FC

## Схема сборки

Поз.	НАИМЕНОВАНИЕ	К-во
1	Балка ТСУ	1
2	Кронштейн левый	1
3	Кронштейн правый	1
4	Прокладка	4
5	Подрозетник тип F	1
6	Шар SH03F / SH08FC	1
7	Болт M12x35	4
8	Болт M12x1.25x45	2
9	Болт M12x1.25X60	4
10	Болт M16x45	2
11	Гайка M12 (с.контр.)	2
12	Гайка M16 (с.контр.)	2
13	Гровер d 12	8
14	Шайба d 12	10
15	Шайба d 16	2

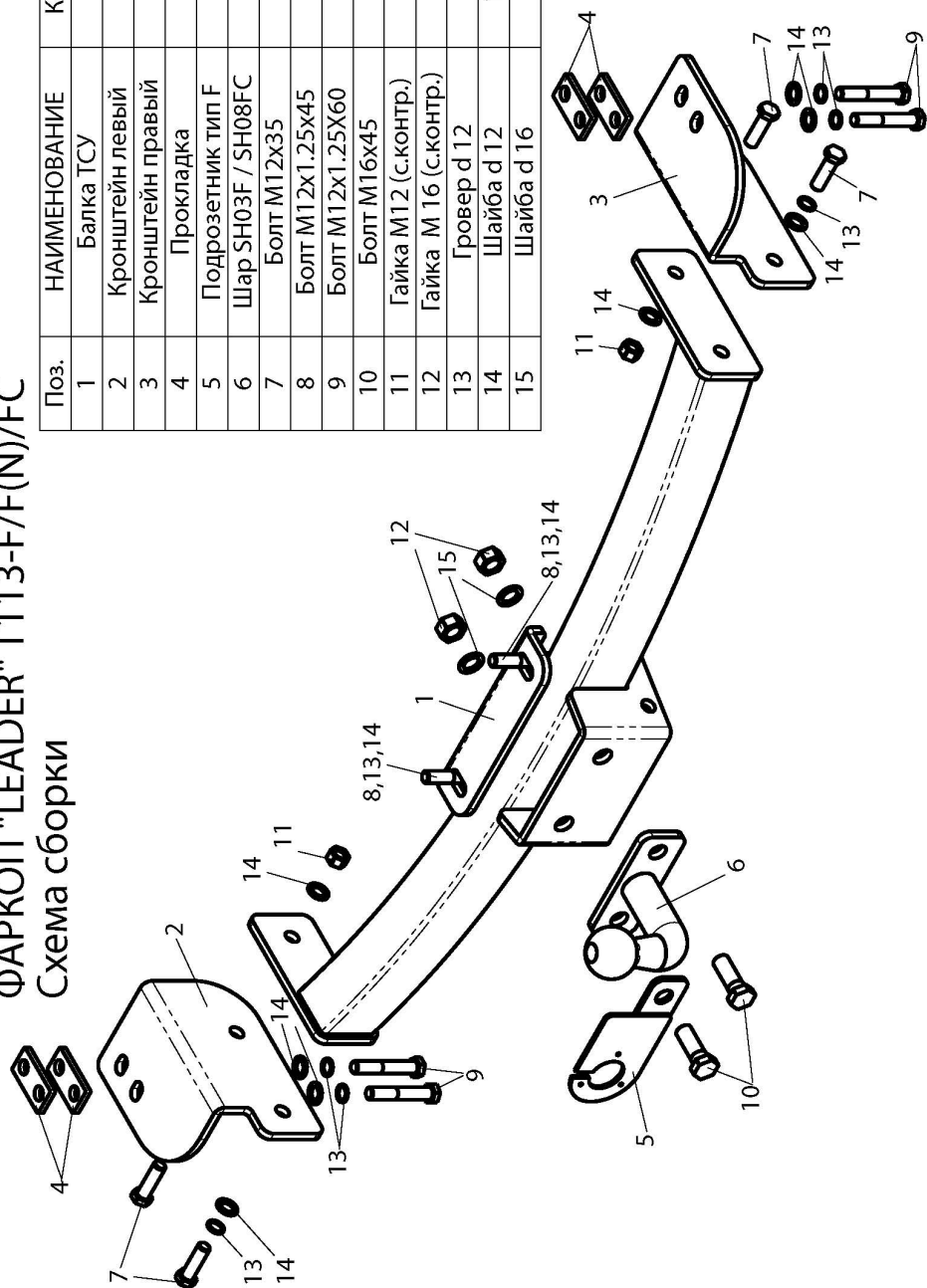

(T113-F / T113-F(N) / T113-FC)	Артикул	D(кН)	S(кг)	T(кг)	C(кг)
TOYOTA LAND CRUISER PRADO (120) 2002 -... г.в.	T113-F	10.8	100	2475	2000
TOYOTA LAND CRUISER PRADO (150) 2009 -... г.в.	T113-FC	8	50	2475	1200

D = g\*TC/T+C (горизонтальная сила, действующая между тягачом и прицепом)  
 S — статическая вертикальная нагрузка на шар ТСУ  
 T — технически допустимая масса тягача

C — масса, передаваемая на грунт осью или осями прицепа с центральной расположенной осью, когда он сцеплен с тягачом и загружен до технически допустимой максимальной массы

Тягово-сцепное устройство (T113-F / T113-F(N) / T113-FC) для TOYOTA LAND CRUISER PRADO (120) / (150) предназначено для сцепки легкового автомобиля с буксируемым прицепом полной массой до 2000 / 1200 кг скорость автопоезда не должна превышать 80 км/час.

Технические характеристики ТСУ соответствуют ГОСТ Р 41.55-2005 (Правила ЕЭК ООН №55) «Единообразные предписания, касающиеся механических сцепных устройств. Состав транспортных средств».

Изготовитель постоянно совершенствует ТСУ, поэтому некоторые конструктивные изменения могут быть не отражены в настоящем издании.

### 1. ТЕХНИЧЕСКИЕ ДАННЫЕ

Тип соединения: шаровой Диаметр сцепного шара: 50 мм Масса комплекта ТСУ: 18,6/18,8/18,3 кг

### 2. КОМПЛЕКТ ПОСТАВКИ

ТСУ (T113-F/T113-F(N)/T113-FC) ..... 1 шт.  
 для TOYOTA LAND CRUISER PRADO (120) / (150) ..... 1 шт.  
 Пакет комплектующих ..... 1 шт.  
 Пакет электропроводки ..... 1 шт.  
 Руководство по эксплуатации ..... 1 шт.

### 3. МОНТАЖ ТСУ

**Установка ТСУ должна осуществляться только в сервисных центрах, имеющих лицензию на данный вид работ. Перед установкой ТСУ внимательно ознакомьтесь с настоящей инструкцией. Предварительно очистите резьбовые соединения от краски (при необходимости).**

**Внимание: все болтовые соединения, при установке, изначально не затягивать!**

- Перед тем, как произвести монтаж ТСУ, автомобиль необходимо установить на смотровой яме, отсоединить аккумуляторную батарею, затормозить автомобиль стояночным тормозом, под колеса положить упоры.
- Работу по монтажу должны производить два человека, соблюдая меры предосторожности.
- Перед установкой ТСУ необходимо снять задний бампер.
- Закрепить балку ТСУ (1) к поперечной балке болтами M12x1,25x45 (8) на штатные места.
- Установить бампер на автомобиль.
- Закрепить кронштейн ТСУ (2,3) к лонжеронам автомобиля болтами M12x1,25x60 (9) поверх тюнингового обвеса (при отсутствии обвеса установить прокладки (4)).
- Закрепить балку ТСУ (1) к кронштейнам (2,3) болтами M12x35 (7).
- Окончательно протянуть все болтовые соединения.
- Установить на ТСУ съемный шар (6) и штепсельный разъем (ШР).
- Подсоединить жгут проводов от ШРа к электропроводке автомобиля согласно рис. 1.
- Подсоединить аккумуляторную батарею и проверить действие сигналов.

Рис. 1 (схема подключения электропроводки):

Контакт	1(L/1)	2(S/4/2G)	3(31/3)	4(R/4)	5(5BR/5)	6(S/4/6)	7(58L/7)
Цвет провода на ТСУ	Желтый	Белый	Черный	Зеленый	Оранжевый	Красный	Синий
Назначение	Левый поворот	Задний противотуманный	Масса	Правый поворот	Освещение номера	Стоп-сигнал	Габарит

Рис. 2 (схема обрезания металлической защиты бампера):

