

# Фаркоп "ЛИДЕР" VAZ-01H Схема сборки

Поз.	НАИМЕНОВАНИЕ	К-во
1	Балка ТСУ	1
2	Болт М10х1,25х30	6
3	Гровер d 10	6
4	Шайба d 10	6

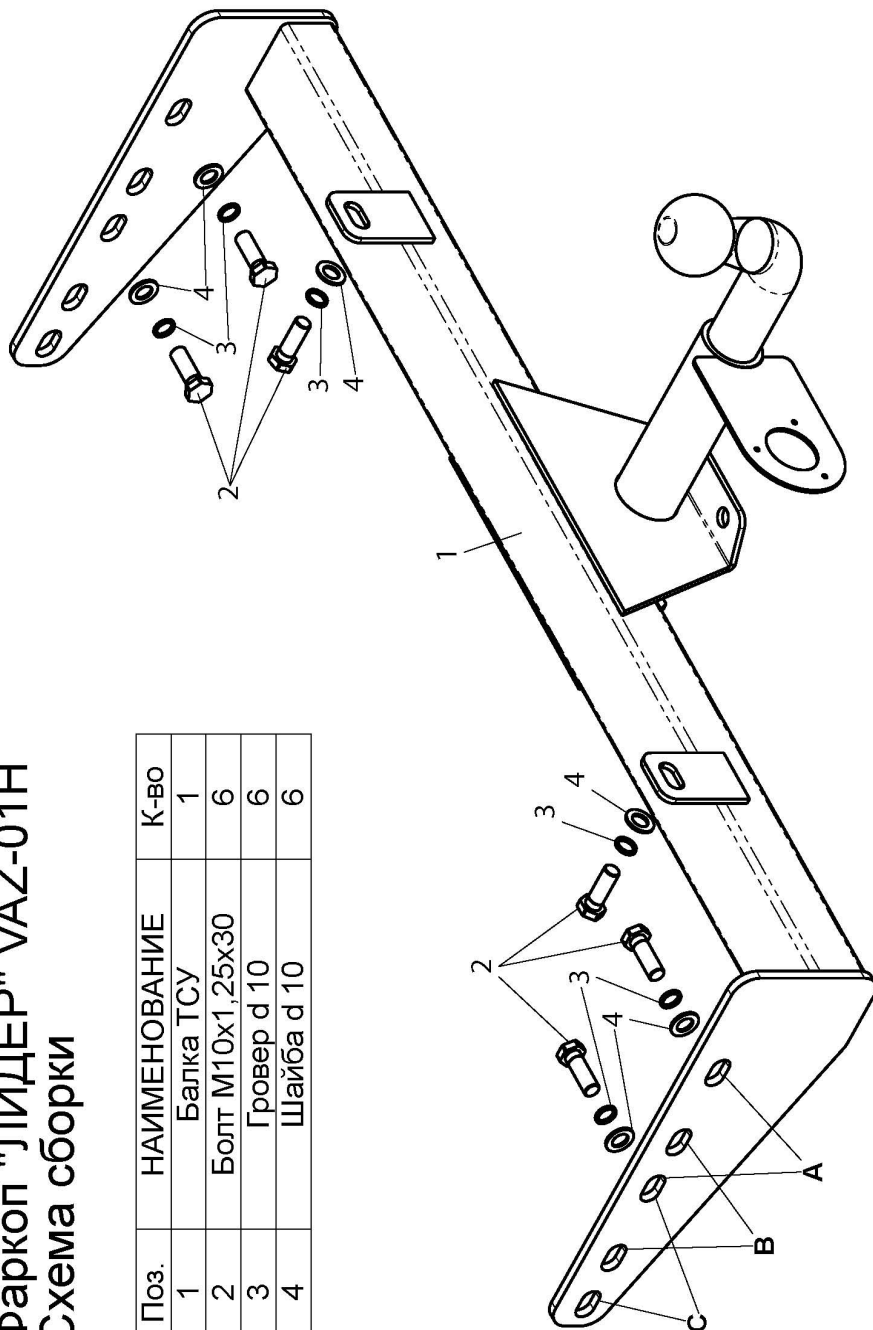

(VAZ-01H) BA3 1117 / BA3 2194 (КАЛИНА/ КАЛИНА-2( универсал)) BA3 1118 (КАЛИНА седан) BA3 2190 (ГРАНТА седан)	Артикул	D(кН)	S(кг)	T(кг)	C(кг)
	VAZ-01H	5,5	50	1500	900

**D** =  $g \cdot TC/T+C$  (горизонтальная сила, действующая между тягачом и прицепом)  
**S** — статическая вертикальная нагрузка на шар ТСУ  
**T** — технически допустимая масса тягача

**C** — масса, передаваемая на грунт осью или осями прицепа с центральной расположенной осью, когда он сцеплен с тягачом и загружен до технически допустимой максимальной массы

Тягово-сцепное устройство (VAZ-01H) для BA3 1117 / BA3 1118 / BA3 2190 / BA3 2194 предназначено для сцепки легкового автомобиля с буксируемым прицепом полной массой до 900 кг, скорость автопоезда не должна превышать 80 км/час.

Технические характеристики ТСУ соответствуют ГОСТ Р 41.55-2005 (Правила ЕЭК ООН №55) «Единообразные предписания, касающиеся механических сцепных устройств. Состав транспортных средств».

Изготовитель постоянно совершенствует ТСУ, поэтому некоторые конструктивные изменения и изменения в комплектации могут быть не отражены в настоящем издании.

## 1. ТЕХНИЧЕСКИЕ ДАННЫЕ

Тип соединения: шаровой Диаметр сцепного шара: 50 мм Масса комплекта ТСУ: 9,58 кг

## 2. КОМПЛЕКТ ПОСТАВКИ

ТСУ (VAZ-01H) ..... 1 шт.  
 для BA3 1117 / BA3 1118 / BA3 2190 / BA3 2194.. 1 шт.  
 Пакет комплектующих..... 1 шт.  
 Пакет электропроводки ..... 1 шт.  
 Руководство по эксплуатации..... 1 шт.

## 3. МОНТАЖ ТСУ

**Установка ТСУ должна осуществляться только в сервисных центрах, имеющих лицензию на данный вид работ. Перед установкой ТСУ внимательно ознакомьтесь с настоящей инструкцией. Предварительно очистите резьбовые соединения от краски (при необходимости).**

**Внимание : все болтовые соединения , при установке , изначально не затягивать !**

- Перед тем, как произвести монтаж ТСУ, автомобиль необходимо установить на смотровой яме, отсоединить аккумуляторную батарею, затормозить автомобиль стояночным тормозом, под колеса положить упоры.
- Работу по монтажу должны производить два человека, соблюдая меры предосторожности.
- ТСУ крепится в штатные места, предусмотренные заводом-изготовителем (заклеенные скотчем). Дополнительного сверления кузова автомобиля не требуется !!!
- ТСУ (1) крепится четырьмя болтами М10Х1.25Х30 (4) к лонжеронам автомобиля ( для КАЛИНЫ до 2013 г.в. - отверстия «А», для КАЛИНЫ с 2013 г.в. - отверстия «В», для ГРАНТА - отверстия «С») и двумя болтами (4) к усилителю задней панели. Затяжку болтов производить с моментом 30-50 н.м
- Пробить в резиновой заглушке пола багажника (для Лада Гранта — в резиновой заглушке вывода провода подсветки номера) отверстие и пропустить в него провода от штепсельного разъема ТСУ.
- Установить на ТСУ штепсельный разъем (ШР).
- Подсоединить жгут проводов от ШРА к электропроводке автомобиля **согласно рис 1**.
- Подсоединить аккумуляторную батарею и проверить действие сигналов.

Рис. 1 (схема подключения электропроводки):

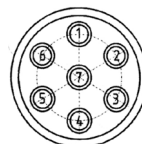

Контакт	1(L/1)	3(31/3)	4(R/4)	6(54/6)	7(58L/7)
Назначение	Левый поворот	Масса	Правый поворот	Стоп-сигнал	Габарит